

SMFF:s förbundsmöte 2006-04-01--02 Plats: Scandic Hotell Star Sollentuna

1. Förbundsmötets öppnande.

Ordförande Magnus Söderling öppnade årets förbundsmöte kl. 13:04.

2. Val av förbundsmötets ordförande.

Till ordförande för förbundsmötet föreslog valberedningen Bengt-Olof Samuelsson. Bengt-Olof valdes enhälligt.

3. Upprop och godkännande av behörighetsbevis.

29 klubbar är representerade med 57 röster till förbundsmötet. Vid grenkonferenserna representeras friflyg med 37 röster, linflyg med 34 röster och radioflyg med 75 röster. Mötet ansågs vara godkänt enligt stadgarna.

4. Val av ordförande för grenkonferenserna samt sekreterare för förbundsmötet och sekreterare för grenkonferenserna.

Bent Olof Samuelsson valdes till ordförande för grenkonferenserna. Till sekreterare för förbundsmötet valdes Mikael Hansson. Till sekreterare för friflygets grenkonferens valdes Ingemar Ljung. Till sekreterare för linflygets grenkonferens valdes Magnus Söderling. Till sekreterare för radioflygets grenkonferens valdes Björn Friberg.

5. Val av två justeringsmän att jämte ordförande justera förbundsmötets och grenkonferensernas protokoll.

Ulf Jörnheim och P-O Oxvik valdes till justeringsmän.

6. Val av fyra rösträknare.

Till rösträknare valdes Göran Larsson, Kaj Johansson, Anders Anderberg och Tomas Eklund.

7. Val av bisittare till ordförande och sekreterare, att tjänstgöra som avlösare under förbundsmötet och grenkonferenserna.

Inga bisittare valdes.

B. Samuelsson
4

8. Fastställande av föredragningslista.

Den föreliggande föredragningslistan godkändes enhälligt.

9. Fråga om förbundsmötet och grenkonferenserna är stadgeenligt utlyst.

Marie Bagge föredrog att kallelsen skickades ut den 28 december 2005 och agendan skickades till klubbarna första veckan i mars. Det beslutades enhälligt att förbundsmötet var stadgeenligt utlyst.

10. Fastställande av röstlängd.

Det beslutades att röstlängd upprättas vid behov.

11. Frågan om förbundsmötet beslutsmässighet.

Det fastställdes enhälligt att förbundsmötet var beslutsmässigt.

12. Förbundets verksamhetsberättelse.

Verksamhetsberättelsen upplästes av ordförande punkt för punkt tills någon hade något att anföra.

Till punkten Skala-VM efterfrågade Björn Hammarsköld mer information angående skala-VM. Ordförande informerade om att en sådan punkt inte fanns på dagordningen, men kunde tas upp på övriga frågor. Det beslutades att Skala-VM tas upp under övriga frågor.

På punkten Försäkringar hade PO Oxvik en fråga angående försäkringens gällande vid resa till och från flygplats samt till bygglokal. Mikael Graff undrade över rättsskydd i försäkringen. RF:s försäkring bör kontrolleras jämte våran försäkring angående rättsskydd. Pelle Scherdin, tillsammans med styrelsen, tar frågorna till sig för att undersöka och skall lägga fram ett svar till PO och Micke Graff samt klubbar och medlemmar på ett lämpligt sätt. Pelle undrade över om det kunde tänkas att betala mer för att få en bättre försäkring, och svaret var att upp till tio kronor mer per medlem kan accepteras.

Under punkten PR undrade Björn Hammarsköld över hur mycket PR som hade gjorts för Skala-VM? Björn tyckte att allt som har kommit var en affisch. Freddy Stenbom svarade att den interna informationen inte kan ha missats av modellflygare. Den externa informationen har bland annat varit på Hobbymässan men man skall inte annonsera för tidigt för då glöms det bort. Peter Källoff kommer att informera mer under övriga frågor.

I den ekonomiska redovisningen hade sidan 2-4 ersatts med ett löst blad..

Björn Hammarskjöld frågade på sidan 3-1, om det hade varit något styrelsemöte och årsmöte i MFK Direkt? Magnus Söderling svarade att ett konstituerande möte och ett styrelsemöte hade genomförts. Björn H var nöjd med det svaret.

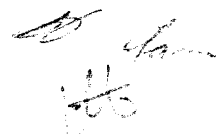

Gunnar Eriksson undrade över juniorer som hade redovisats och vilken åldersgräns som gällde. Magnus Söderling redogjorde för vilka som hade redovisats och att åldersgränsen var 20 år. Gunnar frågade varför åldersgränsen inte var 25år? Magnus S svarade att SMFF vid tidigare årsmöte har beslutat att den skall vara 20.

Verksamhetsberättelsen godkändes och lades till handlingarna. Gunnar Eriksson reserverades sig mot åldersgränsen för redovisning av ungdomar. (Se bilaga 1)

13. Revisorernas berättelse.

Revisionsberättelsen godkändes och lades till handlingarna.

14. Fråga om ansvarsfrihet för styrelsen.

Ansvarsfrihet beviljades enhälligt för den avgående styrelsen.

15. Förslag från förbundsstyrelsen.

Förslag 1: Styrelsen föreslår en avgift på 370:- för seniorer, 140:- för juniorer och 370:- för familjemedlemskap. En rabatt på 40:- per person om klubben själv registrerar medlem till Klubben Online.

Björn Hammarsköld lade ett förslag där han tyckte att avgiften skulle vara 100:- per år för både junior och senior under förutsättning att man tillför SMFF en ny medlem. Den låga avgiften kvarstår så länge som den nye medlemmen är med i förbundet. Om man inte har tillfört medlem så kvarstår avgiften på 330:-. Björn drog sedermera tillbaka sitt förslag.

L-G Olofsson ansåg inte att avgiften var för hög så som den var föreslagen från förbundsstyrelsen. Magnus Lundström tyckte att Björn hade löst hur vi skulle få ett jämlikt förbund, genom att vi anmäler våra fruar, och då har vi kontroll att dom inte går ur förbundet. Björn lade ett nytt förslag där avgifterna skulle vara senior 330:-, junior 100:- och familjemedlem 330:-. Därefter rabatt om 40:- om man registrerade medlem själv på klubben on line. Bengt Lindgren ansåg att en konsekvensanalys bör göras innan man lägger ett sådant förslag som Björn har lagt. Han föreslog avslag på Björns förslag och bifall till styrelsens förslag.

Lars Nilsson ville ha en förklaring på höjningen av 40:-. Magnus Söderling förklarade men Lars N var inte nöjd med förklaringen. Han ansåg att det fortfarande var en avgiftshöjning. Magnus Lundström ansåg att om man bibehöll den gamla avgiften och gav rabatt för registrering kommer det att bli underskott i budgeten, för personal och andra kostnader kvarstår.

Beslutades efter omröstning att anta styrelsens förslag.

Sten Aspenby föreslog att styrelsen bättre redovisar vad medlemsavgiften går till så att det framgår tydligt för medlemmarna.

Förslag 2: Styrelsen föreslår att klubbregistreringsavgift införs igen och att den under 2007 skall vara 0:-

Beslutades enhälligt att anta styrelsens förslag.

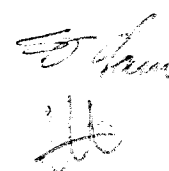

Förslag 3a: Styrelsen föreslår ett förtydligande ska göras i statuterna för Stora Grabbars märke. Ny text är: Erforderligt antal poäng för erhållande av märket är 35 modellflygpoäng.

Beslutades enhälligt att anta styrelsens förslag.

Förslag 3b: Styrelsen föreslår att det införs en ny nivå i stora grabbars märke. Magnus Söderlings motivering var att det är ovanligt att någon kommer upp så högt som det gamla är satt, och nu när det har hänt så bör den personen premieras med en diamant. Jonas Romblad ansåg att nivån var för högt lagd och den kanske inte motiverade andra att kämpa för det. Thorvald Christensen ansåg att det är den högsta av eliten som får detta. Som exempel nämndes att inom Riksidrottsförbundet har följande personer uppnått nivån 10 gånger Stor Grabb: Gert Fredriksson, Ingemar Johansson, Ingemar Stenmark och Björn Borg. Det är viktigt att markera att även en modellflygare har uppnått den nivån. Styrelsens förslag lyder: Modellflygare som erhållit minst 350 Stora Grabbars poäng inom modellflyget skall kallas Stor Diamant Grabb och ha rätten att i ett Stora Grabbars Märke bären diamant.

Beslutades enhälligt att anta styrelsens förslag.

16. Förslag från kommittéer.

Förslag 1 Från utbildningsutskottet och säkerhetskommittén: Förändring av certifikatsystemet.

Anders Anderberg frågade om det måste vara samma personer för att utöva detta regel förslag. Pelle Scherdin förklarade att det även kan vara två personer för att sköta denna uppgift. Bengt Stibner ansåg att detta förslag var bra och att det också skulle vara bra om det kan användas som en SISU-utbildning. Magnus Lundström lovade att försöka ordna så att det kommer ett förslag som gagnar SISU-utbildning i studiecirkelform. Gunnar Eriksson frågade vad kostnaden blir för att genomföra detta projekt? Pelle Scherdin sa att det inte kommer kosta något att genomföra det. Det skall ligga på SMFF:s hemsida så att det går att ladda ned och personen själv ska kunna genomföra detta och bli upplyst om modellflyg och säkerhet. Därefter tas kontakt med en modellflygklubbklubb för att bli medlem.

Beslutades enhälligt att anta förslaget med följande tillägg: Utbildningspaketet bör utformas så att det passar studiecirkelverksamhet.

Förslag 2 Från stadgekommittén: Förslag till nya stadgar för SMFF.

Anders Eriksson, stadgekommitténs ordförande, förklarade bakgrunden till det nya stadgeförslaget. Det går att jämföra med affärsvärlden där de nya stadgarna kan liknas vid ett bolag med tre verksamhetsområden, istället för det gamla med ett moderbolag med tre separata bolag. Styrelsen minskar och stadgekommittén bedömer att den blir effektivare i sitt arbete. I grunden blir det tre personer plus verksamhetspersoner som idag är tre. De kan i framtiden bli fler eller färre.

Frågan ställdes angående röstningsprocessen i styrelsen, i och med att det är ett jämnt antal ledamöter i den nya styrelsen. Det står i stadgeförslaget att vid lika röstetal har ordföranden utslagsröst. Bengt Stibner ansåg att vi låser upp oss genom att ha tre verksamhetsområden. Björn Hammarskjöld framhöll att det skall vara ny rekrytering från alla tre grenarnas sida och inte en särskild sportflyggren som det kan bli med Bengt Stibners förslag. Bengt Stibner drog tillbaka sitt förslag på ändringar i texten som han hade föreslagit.

Beslutades enhälligt att anta stadgekommitténs förslag till nya stadgar. Beslutades enhälligt att de nya stadgarna skall gälla från 2 april 2006.

Beslutades enhälligt att anta förbundsstyrelsens förslag angående ändring av texten i paragraf 1 till att arbeta för *hög* säkerhet vid utövande av modellflyg.

Beslutades enhälligt att i paragraferna 12 och 23 tillföra *suppleant*.

Beslutades enhälligt att i paragraf 37, andra stycket, första meningen, ska texten vara:
Modellflygklubb skall minst ha 5 medlemmar vid inträde.

17 Motioner.

Motion 1 Från Ovansiljans Modellklubb.

Björn Hammarskjöld förklarade att klubbavgiften var en kostnad som vid inträde i FSF skulle bekostas av SMFF. Nu har klubbarna blivit påförda den avgiften efter det att reglerna har ändrats från ett bidrag från FSF till ett projektstöd. Förbundsstyrelsens yrkande är att kommande år kommer SMFF att stå för klubbavgiften till FSF. Efter en kortare diskussion drog motionären tillbaka motion 1.

Motion 2 Från Ovansiljans Modellklubb

Björn Hammarskjöld menade att framtidsgruppens slutbetänkande inte har resulterat i några synliga förändringar för förbundet. I motionen står att styrelsen ges i uppdrag att implementera framtidsgruppens förslag 2005 senast den 1 december 2006. Magnus Söderling framförde att framtidsgruppens förslag inte hade glömts bort men att allt inte har genomförts. Mötesordföranden, Bengt-Olof S, svarade att det inte hade fastställts något datum för att genomföra allt det som framtidsgruppen hade framlagt, och att det var en uppgift för den nya styrelsen att fortsätta med detta arbete. Ordföranden föreslog att motion 2 i sitt förslag förändras till att styrelsen ges i uppgift att åter studera framtidsgruppens slutbetänkande för att besluta vilka idéer som kan genomföras på kort sikt.

Beslutades att anta motionen med denna ändring.

Motion 3 Från Ovansiljans Modellklubb

Björn Hammarskjöld framförde att det inte går att finna alla tävlingsregler som har beslutats på tidigare förbundsmöten. Bengt Lindgren svarade att när man går in på hemsidan kan man hitta de

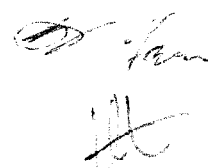
Two handwritten signatures in black ink, one above the other, located in the bottom right corner of the page.

flesta reglerna för de ligger vanligtvis på grenarnas egna hemsidor. Bengt L menade att denna motion saknar giltighet och meddelade även att via den nya hemsidan kommer alla reglerna lättare kunna läsas. Mötesordföranden frågade om motionären var nöjd med det svar som hade framlagts. Björn H drog tillbaka sin motion, men kommer att noggrant kolla att det genomförs.

18. Uppdrag enligt tidigare förbundsmötes beslut.

Fanns inga att redovisa.

19. Arvoden, reseersättningar och andra ersättningar inom SMFF.

Beslutades enhälligt att anta styrelsens förslag.

20. Fråga om utgifts- och inkomststat.

Björn Hammarsköld frågade varför kostnader för start och anmälningsavgifter stiger från 33 000 till 544 000, försäljningen stiger från 44 000 till 246000, och kostnader för start och licensavgifter från 191 000 till 942 000 och övriga kostnader 43 000 stiger till 171 000 kronor. Kassören förklarade att det var så stora skillnader på grund av det skala-VM som kommer att arrangeras. Björn H frågade om kostnader runt VM och kassören förklarade de olika kostnaderna och intäkterna som kommer att uppkomma och även att ett bidrag från RF finns. Lars Nilsson efterfrågade en kostnads- och intäktsbudget för hela skala-VM och fick svaret av Peter Källoff att det är svårt att veta hur många som kommer att besöka och att efter den 30 april vet vi hur många som har anmält sig. Det uppskattas att ca 500 000 kr. kommer in i anmälningsavgifter. Björn H efterfrågade varför vi har ett underskott på 88 000 kr. Magnus Söderling svarade att grenarna kommer att använda mer pengar under detta år och därför kommer det att bli ett underskott. Han menade att SMFF inte gör ett underskott.

Beslutades enhälligt att anta den förelagda budgeten för 2006.

21. Fastställande av antal styrelseledamöter.

Denna punkt lämnades då det inte längre är aktuellt med de nyss antagna stadgarna för förbundet.

22. Val av styrelseledamöter.

Bengt Lindgren valdes, efter omröstning, till ordförande för en period av två år.

Lennart Andersson omvaldes till kassör för en period av två år.

Pelle Scherdin valdes till sekreterare på fyllnadsval för en period av ett år.

Till suppleant valdes Magnus Söderling för en period av ett år.

23. Val av två revisorer.

Till revisorer valdes Anders Eriksson på två år och Sten Aspenby på ett år.

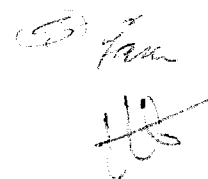

24. Val av revisorsuppleant.

Till personlig suppleant för Anders Eriksson valdes Ingmar Svensson i två år och Torbjörn Odsjö valdes till personlig suppleant för Sten Aspenby i ett år.

25. Val av ledamöter i valberedningen.

Beslutades att välja följande personer att ingå i valberedningen:

Lennart Hansson	Sammanställande
P-O Oxvik	Oberoende ledamot
Dennis Varhoz	Friflyg
Göran Olsson	Linflyg
Kaj Johansson	Radioflyg

26. Val av representant i KSAK:s förtroenderåd.

Enligt de nyss antagna stadgarna är det styrelsen som väljer representant i KSAK:s förtroenderåd.

27. Val av ordinarie och alternativ delegat i CIAM.

Enligt de nyss antagna stadgarna är det styrelsen som väljer delegat i CIAM.

28. Val av ledamot respektive suppleant att ingå i FSF styrelse.

Enligt de nyss antagna stadgarna är det styrelsen som väljer representant i FSF:s styrelse.

29. Val av ledamot jämte suppleant att ingå i FSF valberedning.

Antero Hurtig valdes till ledamot i FSF:s valberedning med Mikael Hansson som personlig suppleant. Båda valdes för en period på ett år.

30. Fastställande av tid och plats för nästa förbundsmöte.

Enligt de nyss antagna stadgarna är det styrelsen som beslutar om tid och plats för nästa förbundsmöte.

31. Övriga frågor.

Peter Källoff informerade om det pågående arbetet med VM och hur det har gått till dagens datum. 60 tävlande var anmälda till R/C skala och 20 till linskala. Peter K informerade angående vad som har gjorts och vad som kommer att göras i marknadsföring av VM. Reklamen kommer att accelerera nu under den senare delen av våren och fram till start av VM. Peter ansåg att reklamen för VM inte kan vara för tidigt, för då kommer folk att glömma bort det hela. Av den

anledningen kommer det mesta av informationen att ske nu. Rättigheter för foto och filmning har efterfrågats och det kommer att tas fram riktlinjer för detta.

Henrik Höggren uppmanade klubbarnas att tänka på framtiden och arbeta för att fler ungdomar börjar med modellflyg.

32. CIAM-orientering.

Bengt-Olof Samuelsson informerade om de senaste besluten tagen vid CIAM:s plenarmöte i mars 2006.

36. Förbundsmötets avslutande.

Mötesordföranden tackade delegaterna för de intressanta diskussionerna och avslutade förbundsmötet.

Vid protokollet:

Sekreterare:



Mikael Hansson

Justerat av:

Ordförande

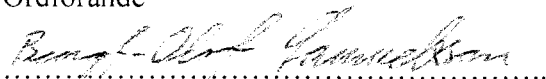

Bengt-Olof Samuelsson

Justeringsman

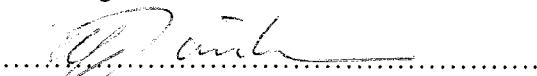

Ulf Jörnheim

Justeringsman

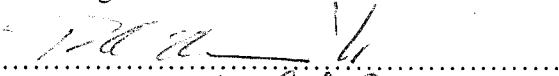

P-O Oxvik 060920

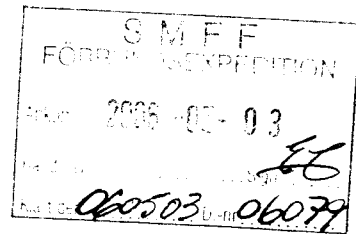

AU F.
Res

Protokoll fört vid Förbundsmöte, Verksamhetsområdeskonferens (Grenkonferens)
Friflyg den 2 april 2006

1. Grenkonferensens öppnande.

Mötet öppnades av ordföranden Bengt Olof Samuelsson

2. Fastställande av röstlängd.

Röstlängden fastställs vid behov. Gula kort gäller.

3. Grenstyrelsens verksamhetsberättelse.

Tre underskrifter hade hunnits med fram till mötet (av åtta totalt).
Verksamhetsberättelsen godkändes och lades till handlingarna.

4. Revisorernas berättelse

Revisionsberättelsen presenterades för mötet. Revisionsberättelsen lades till handlingarna

5. Fråga om ansvarsfrihet för Grenstyrelsen.

Grenstyrelsen beviljades enhälligt ansvarsfrihet för det gångna räkenskapsåret.

6. Förslag från grenstyrelsen

Förslag nr 1. Tävlingsavgifter

Grenstyrelsens förslag, att avgifterna skulle vara 100:- för seniorer i klasserna F1A, B, C, och D samt 10:- för övriga klasser och att ingen avgift tas ut för juniorer, bifölls enhälligt.

Inga ytterligare förslag förelåg.

7. Förslag från förbundsstyrelse, revisorer och distriktsförbund.

Inga förslag förelåg

8. Motioner

Inga förslag förelåg.

9. Fråga om utgifts- och inkomststat.

Sten Aspenby ifrågasatte om det var riktigt att anta budgeten med hänsyn till stadgeändringen.

Mötet beslöt att anta föreslagen budget.

10. Val av grenstyrelse.

Enligt de nya stadgarna 23 § r) skall ledamöter i verksamhetsområden väljas.

Till ledamöter i Verksamhetsområde Friflyg valdes:

Ordförande	L-G Olofsson	1 år
Vice ordförande	Torvald Christensen	2 år
Sekreterare	David Thorsén	1 år

11. Fastställande av antalet arbetsutskott

Enligt de nya stadgarna 23 § skall enligt q) fastställande av underområden inom respektive verksamhetsområde ske.

Underområden för verksamhetsområde Friflyg fastställdes till fem:

- Segelmodeller
- Gummimotormodeller
- Förbränningsmotormodeller
- Inomhusmodeller
- Raketmodeller

12. Val av ledamöter i arbetsutskotten samt suppleanter till dessa.

Enligt de nya stadgarna 23 § r) skall ledamöter i underområden väljas.

Till ledamöter i underområden inom verksamhetsområde Friflyg valdes:

AU-segelmodeller

Ledamot	Per Findahl	2 år
Suppleant	Göran Trogen	1 år

AU-gummimotormodeller

Ledamot	Magnus Söderling	2 år
Suppleant	Jan-Erik Andersson	1 år

AU-förbränningsmotormodeller

Ledamot	Eddy Astfeldt	2 år
Suppleant	Gunnar Ågren	1 år

AU-inomhusmodeller

Ledamot	Karl Axel Westerblad	1 år
Suppleant	Sven Pontan	2 år

AU-raketmodeller

Ledamot	Tomas Leijon	1 år
Suppleant	vakant	

13. Val av valberedning

Enligt nya stadgarna 23 § t) väljs endast en valberedning. Valberedning vald under Förbundsmötet punkt 25.

14. Övriga frågor

Inga övriga frågor

15. Grenkonferensens avslutning

Ordföranden avslutade grenkonferensen

Vid protokollet

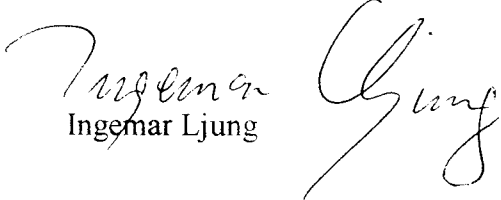
Ingemar Ljung

Mötesordförande

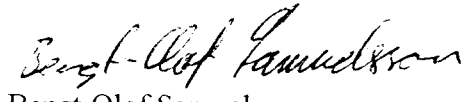
Bengt-Olof Samuelsson

Protokollet justeras

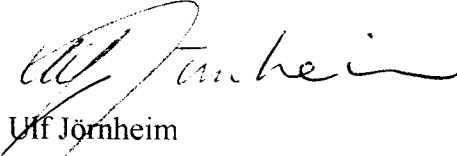
Ulf Jörnheim

Protokollet justeras

P-O Oxvik



S M F F FÖRBUNDSEXPEDITION	
Ankom	2006-04-07
Handl. nr.	EE
Klart den	060407 06062

Protokoll för grenkonferens linflyg 2006 i Sollentuna

Tillika verksamhetsområdet linflyg

S M F F FÖRBUNDSEXPEDITION	
Ankom	2006-05-10
Handl. nr.	ABCD
Klart den	

1. Mötesordförande Bengt-Olof Samuelsson öppnade mötet.
2. Röstlängden beslutades att fastställas vid behov.
3. Verksamhetsberättelsen godkändes och lades till handlingarna.
4. Revisionsberättelsen lades till handlingarna.
5. Den avgående grenstyrelsen beviljades ansvarsfrihet. Beslutet var enhälligt.
6.
 - a. Förslag nummer ett bifölls enhälligt.

FÖRSLAG NR 1.

Tävlingsavgifter till SMFF, lingrenen

För 2007 föreslås de vara 40:- per klass och tävling för seniorer och 20:- per klass och tävling för juniorer.

- b. Förslag nummer två bifölls enhälligt.

FÖRSLAG NR 2.

Regeländringar i de nationella speedklasserna

Grenstyrelsen föreslår följande ändringar i reglerna för de nationella speedklasserna:

Linlängden i klass Speed-A ökas till 14,47 m och minimum lindiameter ökas till 0,30 mm.

Linlängden i klass Speed-B ökas till 19,90 m och minimum lindiameter ökas till 0,45 mm.

Minimum lindiameter i klass Speed-C ökas till 0,55 mm.

7. Inga förslag förelåg.
8. Inga Motioner förelåg.
9. Budgeten för verksamhetsområdet Linflyg bifölls enhälligt.
10. Val av Verksamhetsområdesledning, följande valdes;
 - a. Verksamhetsområdeschef, Bengt-Olof Samuelsson 1 år.
 - b. Vice verksamhetsområdeschef, Tord Andersson 2 år.
 - c. Sekreterare, Ingemar Larsson 1 år.



Sveriges Modellflygförbundet

11. Antalet underområden inom verksamhetsområdet Linflyg fastställdes till fyra.
12. Val av ledamöter i underområden, följande valdes;
 - a. Underområde F2A
Göran Fällgren 2 år.
Suppleant Per Stjärnesund 1 år.
 - b. Underområde F2B
Staffan Ekström 1 år.
Suppleant Flemming Göransson 2 år.
 - c. Underområde F2C
Jan Gustavsson 1 år.
Suppleant Ingemar Larsson 2 år.
 - d. Underområde F2D
Lennart Nord 2 år.
Suppleant Mats Bejhem 1 år.
 - e. Övriga funktioner uppdrogs åt områdesledningarna att utse.
13. Punkten utgår p.g.a. nya stadgar.
14. Inga övriga frågor förelåg
15. Mötesordföranden avslutade konferensen.

Vid protokollet

Magnus Söderling

Mötesordförande

Bengt-Olof Samuelsson

Justeringsman

Per Olle Oxvik

Justeringsman

Ulf Jörnheim

Skylt +

Protokoll fört vid SMFF:s RC-grenkonferens vid Förbundsmötet i Sollentuna 1-2 april 2006

1. Grenkonferensens öppnande.

Mötesordförande Bengt-Olof Samuelsson förklarade RC-grenkonferensen öppnad. Till mötessekreterare utsågs Björn Friberg.

2. Fastställande av röstlängd.

Beslutades att fastställa röstlängden vid behov

3. Grenstyrelsens verksamhetsberättelse för verksamhetsåret 2005

Verksamhetsberättelse 2005

Radioflyggrenens funktionärer år 2005

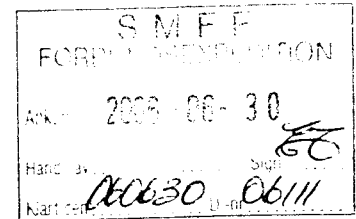

Grenstyrelse	Grenchef	Bengt Lindgren
	Vice Grenchef	Antero Hurtig
	Sekreterare	Björn Friberg
Arbetsutskott	Au Konstflyg	Mikael Pettersson
	Suppleant	Benny Pettersson
	Au Segel	Mattias Hammarskiöld
	Suppleant	Jonas Blomdahl
	Au Helikopter	Carl-Otto Strandh
	Suppleant	Jan Boman
	Au Pylon	Jonas Hagberg
	Suppleant	Ingvar Larsson
	Au EL	Bengt Johansson
	Suppleant	Joacim Göransson
	Au Skala	Lars Helmbro
	Suppleant	Kjell-Åke Elofsson
Adjungerad (Aresti)	Stefan Olsson	
Au Air combat	Pelle Scherdin	
Suppleant	Erik Duverfjärd	
Au Sportflyg	Philip Thulin	
Suppleant	Johan Bagge	
Adjungerad	Henrik Torphammar	

	Adjungerad	Ingvar Claeson
	Au Tjejer	Lina Franzén
	Suppleant	Kicki Lindgren
Övriga:	Frekvenser	Ingemar Ljung
	Valberedningen	Kaj Johansson (Sammankallande) Anders Anderberg Hanns Flyckt

Grenstyrelsen har under året haft 1 protokollfört sammanträde samt ett antal telekonferenser och korrespondens via e-post. Inom de flesta av arbetsutskottens verksamhetsområden har möten, riksdagar eller så kallade ting avhållits för att diskutera klassspecifika frågor och för att förbereda ärenden till grenkonferensen.

Under året har Sportflygarna fått ett eget arbetsutskott som skall popularisera modellflyget. Även den grupp som är sämst representerade inom modellflyget har fått ett eget AU som skall samordna och utveckla tjejer syn på modellflyg. Detta AU jobbar grenöverskridande men är en del i RC-grenen

Tävlingssidan behåller sin nivå och ökar sakta inom vissa områden. Detta gläds vi åt inom grenen.

Arbetsutskott Konstflyg

F3A Sverige håller i sitt övertag gentemot våra nordiska grannländer. Vi vann även denna gång lagtävlingen under NM i Finland och fick två svenska piloter på pallen, vilket vi även fick vid förra NM för två år sedan. Under VM lyckades vi placera oss som 14:e nation i lag (av totalt 42). När det gäller det nationella tävlandet blev det tyvärr endast 4 tävlingar under året.

Det mest glädjande även i år var de tävlingar som Kungsbacka i arrangerade samarbete med AKMG. Det tävlas under en enda kväll med minimalt antal funktionärer, tack för detta!

Vill passa på att tacka Edvard Käll för de artiklar han skrivit i modellflygtidningarna under året!

Domarutbildning

Det hölls en vidareutbildning i början av mars månad för redan etablerade domare. Detta arrangemang hölls av Bengt-Erik Söderström (en mycket meriterad domare internationellt) samt av Anders Johansson (vår mest erfarna pilot i landet).

Kungsbacka Cup (AKMG) 2005

Detta är ett mycket bra initiativ för att få nya tävlande i F3A. Cupen innehöll 6st deltävlingar (varav två hölls på AKMG) som avgjordes under måndagskvällar. Ett stort tack till Kungsbacka och AKMG för ett bra initiativ!

Trollhättan Aero Cup (TAC) 2005

Trollhättans MFK arrangerade sin tävling för tionde året i rad. Evenemanget var välarrangerat som vanligt! Även i år kom det deltagare från Norge vilket var mycket uppskattat av alla! Tävlingen arrangerades av endast ett fåtal funktionärer (ett speciellt tack till Gunnar Karlsson).

Linköpingseskadern (SM)

Linköpingseskadern arrangerade de Svenska Mästerskapen (SM). Linköpingseskadern brukar gå sent på hösten, men flyttade i år sin tävling för att kunna hålla SM. Tävlingen arrangerades lika proffsigt som vanligt!

SM avgjordes för femte året på raken med finalflygningar (ett mycket svårare program med rollande loop med en roll mm). De fem främsta i grundomgången flög finalprogrammet.

Resultat SM / RM:

FAI (SM):

- 1: Bernt Olsson, Stenungsunds MFK
- 2 Anders Johansson, LinköpingsEN
- 3 David Lundström, LinköpingsEN

Nordic (RM):

- 1 Urban Forslöf, Södertäljes MFK
- 2 Anders Forsberg, LinköpingsEN
- 3 Johan Ahlström, LinköpingsEN

Nordiska Mästerskapen (Maarud, Norge)

Helgen innan NM ordnades ett träningsläger där vi hjälpte varandra att bli bättre samt att komma till NM som ett enda lag! Eftersom vi bor i olika delar av landet var detta ett mycket bra sätt att få till detta träningsläger. Tyvärr kom inte så många dit som vi önskat!

Sammandrag av den svenska insatsen under NM:

F3A-FAI:

Detta år så genomfördes samtliga omgångar inklusive finalflygningar. Sverige lyckades även denna gång vinna Guld i lag, vilket vi även gjorde för två år sedan i Finland!

De tre piloter som var med i laget kom 2:a, 3:a och 4:a. Det var endast den regerande Nordiske Mästaren Ola Fremming som lyckades slå svenskarna. Vi är bäst i lag och har flera duktiga piloter som är på uppåtgående, det gäller bara att hålla i denna trend.

F3A-Nordic:

Anders Forsberg lyckades komma 4:a. Lagmässigt kom vi komma trea endast 11p efter Danmark. Detta var ändå en placering bättre än vid förra NM.

Resultat NM:

FAI (individuellt):

- 1 a Ola Fremming, Norge
- 2 a Bernt Olsson, Sverige
- 3 a David Lundström, Sverige

FAI (lag):

- 1:a Sverige 8322p
- 2:a Finland 7612p
- 3:a Norge 7584p

Nordic (individuellt):

- 1:a Rune Gelsnes, Norge
- 2:a Lasse Pedersen, Danmark
- 3:a Lars Høj, Danmark

Nordic (lag):

- 1:a Norge 8598p
- 2:a Danmark 8478p
- 3:a Sverige 8467p

Buntduellen, Norsjö.

Buntduellen ställdes tyvärr in på grund av för få antal tävlande. Tyvärr arrangerades denna tävling ett par veckor efter SM och NM vilket kanske innebar att inte alla piloter orkade/hade tid att åka dit!

Världsmästerskapen (Saint-Yan, Frankrike)

Detta var bland de bästa resultaten Sverige presterat under ett VM sedan mitten av 1980-talet, endast förra VM var bättre. Detta VM hade det största antalet tävlande någonsin. Det var totalt 112 piloter från 42 länder som deltog. Vi lyckades att placera oss som 14:e lag och individuellt lyckades David Lundström bäst av de svenska piloterna och kom på 37:e plats. Tommy Stenlund var för första gången med på ett VM och lyckades riktigt bra och slutade på 49:e plats. Bernt Olsson lyckades inte speciellt bra och slutade som 57:a.

Christophe Paysant Le Roux från Frankrike vann VM helt rättvist för femte (!) gången i rad, han var helt överlägsen! Tvåa kom Tetsuo Onda från Japan, endast 18 år gammal. Trea blev den regerande Europamästaren Roland Matt.

Strängnäs.

Strängnästävlingen som brukar avgöras mitt i sommaren bytte i år datum med Linköping. Strängnäsklubben arrangerade för tredje gången en tävling och vädret var som vanligt kanon med mycket sol och lite vind. Arrangören ordnade även i år så att det fanns möjlighet att köpa mat ute på fältet, vilket var ett bra initiativ. Tävlingen var den mest spännande som någonsin avgjorts i Nordic. Det var bland annat tre olika piloter som vann omgångar. Hoppas denna spänning håller i sig till 2006.

F3A-Ting.

Det årliga F3A-Tinget hölls i år i Årsta, Stockholm.

"Årets F3A-kompis".

Detta är en utmärkelse för att främja gott sportsmanskap inom F3A samt att utnämna den person som under året utmärkt sig för alias trivsel.

2005 års F3A-kompis blev Lennart Rönnevig från Södertälje MFK.

Landslagssligan vanns 2005 av:

Bernt Olsson, Stenungsunds MFK	F3A
Anders Forsberg, LEN	Nordic

Landslaget för 2006 (Europamästerskapen) är:

Bernt Olsson, Stenungsund
Anders Johansson, LEN
David Lundström, LEN

Arbetsutskott Segel

RC-segelflyg är en sport i förändring! Förra året skrev jag samma rubrik fast med ett frågetecken. 2005 har visat att 2004 års uppåtgående trend inte var en tillfällighet. Jag vill påstå att årets verksamhet i stor utsträckning präglats av ett av våra viktigaste kärnvärden, gemenskap. Man åker ut till fältet för att träffas, ibland för att tävla och ibland för en fika med kompisarna i kvällssolen. Vi har haft ett större antal tävlingar än på mycket länge och deltagarantalet har också varit på topp. Tyvärr kan vi se en neråtgående trend i deltagandet i F3B och F3J där flera valt att ta ett steg tillbaka och ägna sig åt mindre komplexa klasser. I våra VM-klasser har endast en tävling genomförts per klass vilket av många anses vara för lite, men tunga och krävande arrangemang gör bland annat att det vart svårt att hitta klubbar som vill arrangera dessa tävlingsklasser.

Den målmedvetna satsningen man gjorde inom F3K för ett par år sedan har nu börjat ge frukt, antalet starter har fördubblats från 2004 till 2005. Vi har fått ett antal nya piloter under året och fler kan det bli 2006. Här finns god potential för ytterligare rekrytering eftersom modellerna är ganska billiga och man behöver inga stora fält för startutrustning etc. Tävlingsformen som är varierande och fysiskt krävande lockar en ny grupp av "ungdomar".

För att förbättra möjligheterna till rekrytering har vi under senare delen av året tagit fram en ny hemsida där vi vill skapa en gemensam bas för såväl elitflygare som nyfikna "surfare", www.modellsegelflyg.se

Tävlingsverksamhet

Sverige tog hem en hedrande silvermedalj i lag vid VM i F3B som gick av stapeln i Finland genom de fina individuella placeringarna, 5:a, 6:a och 27:a. Sverige skickade också tre lag till NM i F3J med ett lagguld och ett individuellt silver som resultat.

Det har under året arrangerats 45 sanktionerade tävlingar, där totalt 106 olika piloter genomfört ca 390 tävlingsstarter. Några tävlingar värda att nämna är SM i F3F på Ålleberg i början av april, Ålleberg Open samt Nordic Trophy i F3K. F3F är en tävlingsverksamhet som legat nere i Sverige under ett antal år men som ändå lockade 20 piloter. Ålleberg Open (F3B-T) blev årets största tävling med 36 startande. Nordic Trophy i F3K arrangerades som en deltävling i Euroturen, den första i Sverige. Tyvärr inget deltagande från våra närmsta grannländer men två tyska piloter deltog tillsammans med de svenska.

Förutom våra nationella tävlingar var Sverige representerat på en Eurotour i F3K i Tyskland med två finalplatser som facit samt deltagande på en Eurotour i F3J i Holland.

Resultat FAI

F3B		Klubb	Arrangör
	VM		Finland
	5	Pasi Väisänen	
	6	Joakim Ståhl	
Lag			
	2	Piloter: J. Ekman, J. Ståhl, P. Väisänen, TM: J. Blomdahl, Medhjälpare: H. Carlsson, H. Karhusaari, T. Johansson	
	SM		RFK Ikaros
	1	Pasi Väisänen	RFK Ikaros
	2	Joakim Ståhl	RFK Ikaros
	3	Jonas Ekman	RFK Ikaros
F3F			
	SM		Ällebergs MFK
	1	Joakim Ståhl	RFK Ikaros
	2	Mats Strömberg	SMHFS
	3	Rolf Maier	Ällebergs MFK
Jun.			
	1	Robin Sandberg	Herrljunga MFK
	2	Jakob Nyström	Ällebergs MFK
	3	Kristian Nyström	Ällebergs MFK
F3J			
	NM		Norge
	2	Jonas Blomdahl	
	4	Sören Svantesson	
Lag.			
	1	J. Blomdahl, S. Svanteson, M. Hedlund	
Jun.			
	3	Jack Björnberg	
	SM		Gamen MFK/ Finspång MFK
	1	Sören Svantesson	Herrljunga MFK
	2	Rolf-Erik Blomdahl	Herrljunga MFK
	3	Lennart Andersson	Askersunds MFK
Lag			
	1	Herrljunga 1	Herrljunga MFK
	2	Finspång MFK	Finspång MFK

3 Micros Micros

F3K

SM

SMFF/AU-segel

1	Mattias Hammarskiöld	RFK Ikaros
2	Stefan Wahlberg	RFK Ikaros
3	Jonas Blomdahl	RFK Ikaros

Slutord

När jag och Jonas Blomdahl tillträdde för två år sedan satte vi upp en vision och några tydliga mål. Vi tog också fram strategier som ska kunna ta oss dit. Vad vi kan se idag är att vi har kommit en bit på väg även om det är långt kvar. För att nå detta mål kan det innebära att vi inte lyckas tillgodose allas intressen i varje beslut men vi hoppas på förståelse för detta då målet ska ge helheten.

För att få en kontinuerlig rekrytering får vi inte glömma bort att människors intressen utvecklas och så måste även vår sport göra. Likväl som vi behöver tillgodose de redan inbitnas intressen måste vi fundera på hur RC-segelflyget ska se ut om tio år.

Arbetsutskott Helikopter

Under året har fyra sanktionerade helikoptertävlingar genomförts i landet. Samtliga har varit så kallade UT-tävlingar. Kvaliteten på tävlingarna har genomgående varit hög och samtliga tävlingar har varit välarrangerade. Piloternas skicklighet har ökat även under detta år. Vi har fått se flera nya ansikten under året och jag hoppas verkligen att den utvecklingen håller i sig. Förutom tävlingarna så har det också förekommit ett antal så kallade "meetings" runt om i landet. Vår nya hemsida, f3c.se, som har varit i drift sedan förra julen, har fått mycket beröm och verkligen underlättat kommunikationen med våra utövare.

Årets stora internationella tävling var F3C-VM i Zamora i Spanien. Sverige deltog i år med fullt lag, dvs. tre piloter. Resultaten från VM redovisas i separat bilaga.

Undertecknad var engagerad som domare under F3C-VM i Spanien.

På den internationella sidan har vi under hösten avslutat jobbet med att ta fram ett nytt tävlingsprogram som börjar gälla år 2006.

Sammandrag av de nationella tävlingarna.

Gränscupen, Torslanda AKMG (UT1), 7 – 8 Maj

Årets första tävling flögs på Torslanda. 26 piloter kom till start, 7 från Finland, 4 från Norge och 15 från Sverige. Solen sken från en blå himmel men det var bitande kallt i vinden. Segrare i de olika klasserna blev:

F3C: Ari Holmström, Finland med Krister Thorstensson, Trollhättan Mfk på andra plats.

Sport: Andreas Johansson, Blue Max Falköping och

Populär: Mikael Larsson, Kils Mfk.

Tävlingsledare: Björn Friberg.

Boglanda, Jönköping (UT2), 4 – 5 Juni

Jönköpings RFK stod för arrangemanget till årets andra UT-tävling som flögs på "Boglanda" strax norr om Jönköping. Totalt kom 22 piloter till start. Ett par regnskuror tvingade oss till några regnavbrott men till slut lyckades vi genomföra samtliga omgångar. Segrare i de olika klasserna blev:

F3C: Krister Thorstensson, Trollhättan Mfk;

Sport: Magnus Karlsson, Jönköping RFK och

Populär: Jesper Almhagen, Jönköping RFK.

Tävlingsledare: Carl-Otto Strandh.

Påldalen, Södertälje. Arr: Wermdö MHK (UT3), 02 – 03 Juli

Det har blivit tradition att Wermdö MHK förlägger en helikoptertävling i början av juli i Páldalen en dryg mil utanför Södertälje på vägen mot Strängnäs. Ett vackert fält som ligger vid en skogsdunge. Vädret i år var bästa tänkbara och vi får hoppas att traditionen håller i sig. Totalt kom 21 piloter till start. Segrare i de olika klasserna blev:

F3C: Krister Thorstensson, Trollhättans MFK

Sport: Henrik Engert, Helsingborgs MFK

Populär: Mikael Ek, Wermdö MHK.

Tävlingsledare: Jan Boman.

SM, RM, Trollhättans MFK, (UT4), 03 September

Årets SM och RM flögs under fina förhållanden på Trollhättans MFK:s fält i utkanten av Trollhättan. Totalt kom 28 piloter till start. Det stora antalet deltagare gjorde att arrangörerna fick ett "angenämt" problem att brottas med: hur skall vi hinna med att flyga alla omgångar??!! Ett realistiskt tak för antalet deltagare i en SM-/RM-tävling, under goda väderförhållanden, ligger sannolikt kring 25 startande. Vi måste fundera på detta till kommande år.

Svensk mästare i F3C/FAI blev Krister Thorstensson, Trollhättan Mfk. Riksmästare i Helikopter Sport blev Per Nordström, Nyköpings Mk och riksmästare i Helikopter Populär blev Tord Johnsson, Helsingborgs MFK. Tävlingsledare: Carl-Otto Strandh.

F3C-träff på Härkeberga, 15.- 16 Oktober

I helgen 15/16 oktober var det F3C-träff på Härkeberga Airport utanför Enköping. Vård för evenemanget var Sveriges Mr Hirobo, Janne Breitholtz med familj. Familjen Breitholtz anläggning i Härkeberga bjuder fantastiska möjligheter inom ridning, modellflyg och sportflyg. Inom anläggningen finns bland annat en 700 meters start- och landningsbana för sportflyg, stora utrymmen för modellflyg samt ridanläggning med hoppmöjligheter. Under vintern kommer kafeteria med hygienavdelning att uppföras i anslutning till hangaren.

Under lördagen slöt ett trettiotal modellhelikopterflygare från när och fjärran upp och trotsade det något bistra vädret. Hösten hade av någon anledning fått för sig att göra sitt intåg just denna dag. Nåväl, förutom flygning i den friska vinden så tog undertecknad tillfället i akt och presenterade utkastet till 2006 års tävlingsprogram för Helikopter Pop, Helikopter Sport och F3C. Till lunch grillades det hamburgare och på kvällen serverades en kulinarisk tre rätters måltid med diverse tillbehör. Till kaffet visade Philip von Krusenstierna filmsnuttar från årets F3C-VM i Spanien och sedan pratades det helikopter och flögs inomhus med elmaskiner till långt in på småtimmarna.

Följande landslag är nominerat för att representera Sverige vid EM i England i början av augusti månad 2006:

Krister Torstensson, Trollhättans Mfk,

Martin Lidén, Vänersborg Mk

John Ericson, Wermdö MHK

Reserver:

Johan Petersson, Bluemax, Falköping

Philip von Krusenstierna, Vallentuna MFK

Resultat Helikopter

F3C/FAI		Klubb/Land
	VM	
Individuellt		
1	Hiroki Itou	Japan
2	Scott Grey	Kanada
3	Minoru Kobayashi	Japan
31	Krister Thorstensson	Trollhättan Mfk
36	John Ericson	Wermdö MHK
59	Philip von Krusenstierna	Vallentuna Mfk

Lag	1	Japan
	2	USA
	3	Italien
	11	Sverige

F3C/FAI SM

1	Krister Thorstensson	Trollhättan Mfk
2	Martin Lidén	Vänersborgs MK
3	John Ericson	Wermdö MHK

F3C/Sport RM

1	Per Nordström	Nyköpings Mk
2	Henrik Engert	Helsingborgs MFK
3	Andreas Johansson	Blue Max Mfk, Falköping

F3C/Pop RM

1	Tord Johnsson	Helsingborgs MFK
2	Torben Tildeberg	Karlstads MFK
3	Rickard Adolfsson	Nyköpings MKF

Arbetsutskott Pylon

2005 års tävlingssäsong har varit mycket lyckad. I Sverige har ett tiotal klubbar arrangerat tävlingar vilket resulterat i ett stort antal tävlingsstarter av ca 50 tävlingsflygare. 14st piloter har även varit ute och tävlat i Europa i den så kallade Europacupen i F3D.

Vid världsmästerskapet i F3D-pylon i Frankrike i slutet av augusti lyckades det Svenska pylonlandslaget ta Bronsplats i lag. Laget bestod av lagledaren Eva Larsson och 3 pylonteam bestående av pilot och caller. Kenneth Mustelin och Johan Bjerkander (14:e plats ind.), Christopher Wetterbro och Rolf Sundin (16:e plats ind.) och Börje Ragnarsson med Ingvar Larsson (21:a plats ind.).

Ett nytt lampsystem har under den föregående vintern tagits fram av Johan Bjerkander. En ny laserskrivare har införskaffats till det datoriserade tävlingssystemet. Pylonvagnen fick sitt bromssystem reparerat under våren.

Arbetet med att locka fram nya arrangörsklubbar till pylontävlingar går bra. Målet är att vi ska hitta en ny klubb varje år de närmaste åren. Många av våra gamla arrangörsklubbar börjar med all rätt flagga för att få ta en paus. Flera klubbar har haft tävling i över 10 år nu. Personligen tycker jag att det är fantastiskt att funktionärerna ställer upp som de gör år efter år.

Arbetet med att få med nya piloter i Q-500 går bra. Under den senare delen av året märktes en tydlig ökning av antalet tävlande nybörjare i Q-500.

I F3D håller vi ställningen med ca 20 piloter som det varit sedan 2001. Återigen kan vi konstatera att Sverige är Europas största pylonnation. Ambitionen att få ett svenskt VM-guld i F3D-pylon är fortfarande lika aktuell som 1993 när vi skickade ett landslag för första gången. Vi har nu tagit hem lagmedaljer vid två tillfällen och sattsar stenhårt på att fortsätta med att klättra i resultatlistorna.

Mycket har gjorts under året som gått och jag vill särskilt gratulera vårt F3D landslag till bronsmedaljen i lag som de tog vid Pylon-VM i Frankrike. Jag vill även tacka alla klubbar och deras medlemmar som ställer upp och ordnar tävlingar.

Arbetsutskott EL

Verksamheten har bedrivits på en låg nivå under året. Klasserna står under en stark omdaning och vi måste nog i fram se över tillhörigheten för dessa klasser.

Arbetsutskott Skala

F4C och Sportskala

Vid Grenkonferensen vid SMFF:s årsmöte beslutades det att en extra tävling skulle ingå i innevarande års UT - tävlingar. Det var således inte mindre än sex UT- tävlingar utlysta när årets tävlingssäsong började. En UT (Laxå) fick dock strykas på grund av för få anmälda.

SM genomfördes i Norrköping. Detta var tillika genrep för den tänkta VM-organisationen och här gavs de som aspirerar på en plats i det svenska VM-laget en möjlighet att prova landningsbanan och luftutrymmet. På grund av vädrets makter fick tävlingen avbrytas på söndag förmiddag när himlens portar öppnade sig. Turligt nog hade två omgångar flugits i både F4C och Sportskala. De andra tävlingarna genomfördes som planerat.

Aresti

Arestiklassen har under året genomfört ett årsmöte under hösten med huvudsponsorn Hobbyborgen som värd. Den gångna tävlingssäsongen synades och nyheter inför kommande säsong diskuterades.

Arbetsgruppen för Aresti har under året arbetat med frågor etc. som uppkommit runt Aresti- och "Rookie"-klassen. Hobbyborgen Aresti Cup har under året genomförts med 6 deltävlingar inkl. SM-Aresti. Alla tävlingar, som har bestått av Aresti och "Rookie"- klass, har fungerat bra med gott resultat av deltagare och funktionärer.

Dessutom har man i Stockholm genomfört sin arestitävling på "Skaladagarna" i Barkarby. Inom stockholmsregionen har Futaba-3W Aerobatic Scale- cupen hållits med 3 deltävlingar.

Internationellt deltagande

Ingen svensk deltog som tävlande i EM, som gick av stapeln i Portugal. Lars Helmbro deltog som domare i flygmomentet.

Skalariksdag

Även denna årliga begivenhet genomfördes i Norrköping efter att först ha varit planerad att hållas i Bankeryd. Deltagarantalet var 16 st. Protokollet finns på skalasidan att läsa.

Landslag till Skala-VM 2006

Eftersom en UT-tävling återstår att genomföra är landslagets deltagare inte klart. Klart är däremot att Bo Olofsson utsetts till Lagledare.

Skalasidean

Skalasidean har under året utnyttjats till att publicera aktuella tävlingsregler, UT- regler, landslagliga, blanketter och resultat från nationella och internationella tävlingar. Den har dessutom varit och är ett utmärkt verktyg för att sprida information om skala.

Resultat:

F4C		Klubb
	SM	
	1	Stefan Olsson Uddevalla RFK
	2	Kjell- Åke Elofson Tibro MFK
	3	Ulf Jörnheim AKMG Göteborg
Sportskala		
	RM	
	1	Michael Strand AKMG Göteborg
	2	Mats Nilsson Kristianstads MFK
	3	Lars Nilsson Helsingborgs MFK
Aresti		

	SM		
	1	Stefan Olsson	Uddevalla RFK
	2	Peter Kull	Trelleborgs MFK
	3	Daniel Casselby	Tidaholms MFK
Hobbyborgen Aresti Cup	1	Stefan Olsson	Uddevalla RFK
Futaba-3W Aerobatic Scale	1	Mikael Svensson	Stockholms RFK

Stora grabbars märke

Årets SM i F4C resulterade i följande:

Stefan Olsson, Uddevalla RFK, fem (5) poäng

Kjell-Åke Elofsson, Tibro MFK, tre (3) poäng

Ulf Jörnheim, AKM Göteborg, ett (1) poäng

Flygvapenmusei och ÖFS Vandringspris

Priset delades ut vid SM i Norrköping och vanns av Lars Helmbro med Fiat CR42 (J11).

Arbetsutskott Aircombat

2005 års tävlingssäsong blev en riktig framgång, i mer än ett avseende!

Rekordmånga deltagare i SM

Rekordresultat i Svenska Cupen

En svensk som vinnare i Eurocupen

En svensk som 2:a i WASG

Trendbrott – nu ökar antalet medlemmar, rejält!

Om vi tar det uppifrån så är 37 piloter i SM enormt bra. Ingen annan enskild tävlingssklass i RC kan uppvisa något liknande. Oscar Cederlöfs resultat i Svenska cupen är unikt och Per Danielssons satsning på Eurocup gav eko i hela Europa. Lägg där till vår framgång i WASG 2005 och krydda med en 20% ökning av ACES medlemmar så har vi receptet nästan klart inför 2006!

2005 års tal:

75 piloter har tillsammans gjort 348 tävlingsstarter och flugit 1251 heat på 25 tävlingar.

Resultat SM:

Aircombat			Klubb/Land
	SM		
	1	Denny Fritche	Stenstorps Mfk
	2	Per Danielsson	Älmhult Mfk
	3	Oscar Cederlöf	S. Dalarnas Rfk
	Svenska Cupen		
	1	Oscar Cederlöf	S. Dalarnas Rfk

2	Per Danielsson	Älmhult Mfk
3	Denny Fritche	Stenstorps Mfk

(Vare sig Oscar Cederlöf eller Denny Fritche hade fyllt "körkort" 2005... och den yngste deltagaren, Douglas Scherdin, var just fyllda 10 år vid sin första tävling 2005...)

WASG

1	Martin Musiolek	Tjeckien
2	Pelle Scherdin	Sverige
3	Martin Machura	Tjeckien

Eurocup

1	Per Danielsson	Sverige
2	Kristian Popivcak	Slovakien
3	Jakub (Rampa) Skotnica	Tjeckien

ACES's, (AirCombat Elementary Support), medlemmar har också deltagit i diverse arrangemang i PR-syfte för Sveriges modellflygande, däribland på några flygdagar, skalaflygdagarna på Barkarby samt på Hobbymässan.

Inför 2006

På "forumet", (<http://www.aircombat.se>), debatteras det i positiva och hjärtliga ordalag – nu senast angående en "impulsarrangerad" skoj- / träningsstävling i Trosa den 29 december! Övriga "skojtävlingar" kan eventuellt komma att arrangeras i Säter, (februari), samt i Sigtuna, (ev på isen, månadskiftet febr/mars). Detta i skrivande stund, intresserade bör titta in på ACES websida, <http://www.aircombat.se> för mer information!

2006 är ett jubileumsår, ACES fyller 10 år – och vi ska arrangera WASG, World AirCombat Scale Games, i Ljungbyhed med hjälp av den lokala "fullskalaklubben" där. Förberedelserna har redan börjat komma igång och en del av ACES medlemmar har fått specifika uppgifter att lösa. WASG har också fått en egen hemsida, se: <http://wasg-06.aircombat.se/>

Sammanfattningsvis har AirCombat utvecklats mycket positivt under 2005 och trenden verkar bestå, mycket tack vare den fina stämningen och välkomnande attityden till nya piloter på tävlingarna!

AU Sportflyg

AU SPORT/Oldtimer

Oldtimerflygandet är i ökande. Glädjande nog har den del som avser RC-oldtimer blivit en etablerad gren av gammelflyget som lockar till sig även nya och yngre ansikten. Den utövas alltså inte bara av de "som var med då".

Det vi väntar på är några som flyger gamla linmodeller och dito motorer.

Samarbetet med SMOS är fortsatt gott och vi replierar på deras regler och flyger på varandras arrangemang.

A Sport/ Oldtimer

Johan Bagge

AU SPORT/ Indoor

Inomhusflyget bara ökar och ökar, utrustning blir billigare och billigare och allt fler hobbyhandlare dyker upp på marknaden med fina erbjudanden på modeller och utrustning åt oss.

Under årets gång har det på olika håll provats på diverse tävlingar. En som var mycket uppskattad var den Freestyle/3D-tävling som hölls i Linköping med Claes Meijer i spetsen som lekledare. Här fick de som ville prova på att med sina farkoster visa vad de kunde. En mycket kul tillställning där folk av varierande kaliber tävlade på lika villkor. Publiken var stor och de flesta var nog imponerade och roade av föreställningarna! en tillställning som jag hoppas kommer komma med i programmet flera gånger! kanske gärna med olika grenar?

På klubbnivå har det också hänt mycket, många klubbar har börjat visa framfötterna hos kommunen och därmed fått hyra några hallar på mer vettiga tider och framförallt lite längre tider. Det vi vill uppnå under 2005 är att få möjligheten att hyra stora hallar, Tex. Tipshallen i Växjö, Elmia i Jönköping eller kanske Annexet i Stockholm och så vidare.

Det är med dessa hallar vi kan arrangera större meetings och inte bara kvälls/dagsflygningar. Här gäller det att gräva djupt i kontaktlistorna för att hitta folk som jobbar på dessa ställen så vi kan få in foten bakvägen så att säga. Hyrorna är hiskeligt dyra för dessa hallar under bra tider.

Vi är mitt uppe i våran högsäsong och det flygs för fullt runt om i landets alla sporthallar. Många nybörjare som vill lära sig flyga vilket är kul, för det är dom vi vill komma åt med AU Sport.

AU Sport/Indoor

Philip Thulin

AU Tjejer

AU Tjejer är ett för året helt nytt AU skapat med målet att öka antalet modellflygande tjejer i Sverige. Under året som gått har vi genom att diskutera med modellflygande vänner, både tjejer och killar, samlat tankar och idéer kring "tjejer och modellflyg". Dessa tankar och idéer är tänkt att ligga som grund för hur vårt arbete ska fortsätta.

Exempel på frågor som har uppkommit:

Vad är tjejer mest intresserade av när det gäller modellflyg, friflyg, linflyg eller radioflyg och vilka klasser?

Ska vi satsa på att försöka värva tjejer till en speciell klass, och är det i sådana fall tävling eller sportflyg som lockar mest?

Kan vi värva tjejer på meetings genom att erbjuda skolflyg speciellt riktat till tjejer av tjejer?

Varför verkar många tjejer tycka att det är tråkigt med tekniken bakom modellflygplanen? Finns det något vi kan göra för att ändra på denna inställning?

Kan vi göra något/ändra något för att de tjejer vi redan nu har som medlemmar, och de nya, ska trivas bättre i vår gemenskap, till exempel dela upp befintliga tävlingsklasser i tjej- och killklasser?

Hur ska vi få fler tjejer att prova på modellflyg (när de väl provat är de förhoppningsvis fast!).

Vi har med dessa funderingar skapat oss ännu fler frågor att besvara.

Vår målsättning inför nästa år är att försöka konkretisera några av de idéer vi har diskuterat samt att jobba vidare med nya idéer och diskussioner."

AU – Tjejer deltog även på Hobbymässan och arbetade för att sprida information om att tjejer också kan medverka i modellflygsammanhang.

Stora Grabbars märke och ställning efter 2005

Namn	Klubb	T o m 2004	År 2005	Summa
Joakim Ståhl	RFK Ikaros	189	18	207
Pasi Väisänen	RFK Ikaros	111	22	133
Anders Johansson	Linköpingseskadern	76	3	79
Kjell-Åke Elofsson	Tibro MFK	64	3	67
Bernt Olsson	Stenungsunds MFK	32	9	41

Börje Ragnarsson	Växjö RC-klubb	36	5	41
Lars Helmbro	Uddevalla RFK	24	14	38
<i>Tomas Eriksson</i>	<i>Ludvika Rfk</i>	30	5	35
Stefan Olsson	Uddevalla RFK	30	5	35
Sören Svantesson	Herrljunga MFK	23	6	29
Jonas Blomdahl	Herrljunga MFK	18	11	29
Jonas Ekman	RFK Ikaros	11	8	19
Krister Thorstensson	Trollhättans MFK	11	5	16
Lennart Andersson	Askersunds MFK	13	1	14
Eva Larsson	RFK Utvandrarerna	4	5	9
David Lundström	MFK Buntén	5	3	8
John Erikson	Wermö MFK	6	1	7
Kenneth Mustelin	Skanör-Falsterbo MSK	1	5	6
Christoffer Wetterbro	Skövde		5	5
Ulf Jörnhem	AKMG	2	1	3
Martin Liden	Vänernsberg		3	3

Fyra personer har uppnått gränsen för Stor grabb under året. Stefan Olsson Uddevalla, Lars Helmbro Uddevalla, Bernt Olsson Stenungsund och *Tomas Eriksson, Ludvika Rfk*, vi gratulerar dessa.

Mötet konstaterade att listan inte är fullständig, bl.a. skall Tomas Eriksson vara med. Listan skall ses över, saknas fler resultat..

Slutord

Avslutningsvis vill grenstyrelsen tacka alla som ställt upp inom grenens verksamhetsområde under det gångna året

Bengt Lindgren
Grenchef

Antero Hurtig
Vice Grenchef

Björn Friberg
Sekreterare

Micael Pettersson
Au Konstflyg

Matthias Hammarskiöld
Au Segel

Carl-Otto Strandh
Au Helikopter

Jonas Hagberg
Au Pylon

Bengt Johansson
Au EL

Lars Helmbro
Au Skala

Pelle Scherdin
Au Aircombat

Lina Franzén
AU-Tjejer

Johan Bagge
AU Sportflyg

Bengt-Olof Samuelsson gick punktvis igenom ovanstående verksamhetsberättelse.

Mötet **beslutade** att godkänna verksamhetsberättelsen och lägga den till handlingarna med några införda mindre korrigeringar, markerade med *kursiv stil*

4. Revisorernas berättelse

Revisorsberättelsen lästes upp och mötet beslutade att godkänna denna

5. Fråga om ansvarsfrihet för grenstyrelsen

Mötet beslutade enhälligt om ansvarsfrihet för grenstyrelsen

6. Förslag från grenstyrelsen

Förslag Nr 1

Tävlingslicenser föreslås vara oförändrade under år 2007. Avgiften föreslås vara 150 kr för säsongen.

Avgiften föreslås vara 60 kr per tävling för efter 3 endagslicenser erhåller man licens. Avgiften debiteras arrangörsklubben.

Grenkonferensen **beslutade** enhälligt att godkänna förslaget

Förslag Nr 2

Förslag: Att AU F3D Pylon i klassen Q-500 får uppdatera motorlistan vid behov eller att detta får göras av den sk motorgruppen i Q-500 som utses i samband med pylontinget varje år.

Motivation: Om klassen ska kunna fortleva och leva upp till sin ambition att vara en bra inkörssport i pylon måste det kontinuerligt provas och ev godkännas nya motorer för tävlingsklassen. En lista över dessa motorer måste finnas och uppdateras.

Grenkonferensen **beslutade** enhälligt att godkänna förslaget

Förslag Nr 3

Under 2005 blev det diskussioner efter det att AU ställt krav på deltagande i tävlingar innan resa till NM. Detta krav hade inte framkommit till alla piloter i tid, därför vill vi få med följande text i våra regler (tillägg).

AU kan ställa krav (t.ex. deltagande i tävlingar/ träningsläger) på piloter som skall representera Sverige internationellt. Om AU väljer att ställa kraven specificeras i samband med uttagningen. Kraven skall skriftligen skickas till landslagsdeltagaren.

Grenkonferensen **beslutade** enhälligt att godkänna förslaget

Förslag Nr 4

Helikopter Sport 2006

Tre omgångar skall normalt flygas varav de två bästa räknas samman. Tävlingsledningen har möjlighet att utöka antalet omgångar t ex vid en renodlad Sport-tävling. Varje omgång skall normaliseras enligt genomsnittsmetoden (se Sporting Code). Om det inte går att se vad en manöver föreställer skall poängen vara 0. Starter och landningar vid hovringsmanövrarna skall vara lodräta. Landningarna skall vara mjuka och modellen skall placeras mitt i innerringen. Samtliga stopp i hovringsmanövrarna skall vara minst 2 sekunder (om inget annat sägs i manöverbeskrivningen). I början av hovringsmanövrarna skall modellen stå mitt i innerringen med nosen pekande åt höger eller vänster (modellen står parallellt med domarlinjen). Nosen skall peka åt samma håll i början av alla hovringsmanövrar. Piloten skall stå i pilotrutan under alla manövrar. Samtliga flygmanövrar skall påbörjas och avslutas med en rakflygning på minst 10 meter. Flygmanövrarna bör placeras mellan 25 och 50 meter framför domarlinjen. Flygmanövrar som görs mer än 100 meter framför domarlinjen medför poängavdrag. Flygning över domarlinjen medför att omgången stryks.

I allt övrigt avseende regeltolkning hänvisas till gällande version av Sporting Code.

Manöverbeskrivning

1. Diamant

Modellen lyfter vertikalt från mittpunkten till ögonhöjd och stannar.

Modellen hovras bakåt och stiger samtidigt 2,5 meter över ögonhöjd till flagga 1(2) och stannar.

Modellen hovras framåt och stiger samtidigt ytterligare 2,5 meter till en punkt 5 meter över ögonhöjd över mittpunkten och stannar.

Modellen hovras framåt och sjunker samtidigt 2,5 meter till flagga 2(1) och stannar.

Modellen hovras bakåt och sjunker samtidigt ytterligare 2,5 meter och stannar över mittpunkten i ögonhöjd.

Modellen landar sedan vertikalt i mittcirkeln.

2. Framåt hovring i ögonhöjd men två 180 graders vridningar

Modellen lyfter vertikalt från mittpunkten till ögonhöjd och stannar.

Modellen hovrar framåt till flagga 1(2) och stannar.

Modellen gör en 180 graders vridning (höger eller vänster) och stannar.

Modellen hovrar framåt till flagga 2(1) och stannar.

Modellen gör en 180 graders vridning åt samma håll som vid första flaggan och stannar.

Modellen hovrar framåt till mittpunkten och stannar.

Modellen landar sedan vertikalt i mittcirkeln.

3. Stående triangel med 360 piruett

Modellen lyfter vertikalt från mittpunkten till ögonhöjd och stannar

Modellen hovrar bakåt till flagga 1(2) och stannar.

Modellen stiger 5 meter i 45 graders vinkel till en punkt över mittpunkten och stannar.

Modellen gör en 360 graders piruett och stannar.

Modellen sjunker i 45 graders vinkel till ögonhöjd över flagga 2(1) och stannar.

Modellen backar i ögonhöjd tillbaks till mittpunkten och stannar.

Modellen landar sedan vertikalt i mittcirkeln.

4 Roll - medvind

Modellen flyger rakt, parallellt med domarlinjen, på minst 10 meters höjd och gör en roll.

Rollen får göras åt valfritt håll. Mitten av rollen skall vara över centrumlinjen.

5. Dubbel looping - motvind

Modellen flyger rakt, parallellt med domarlinjen, på minst 10 meters höjd och gör den första loppet. Den andra loopet görs direkt efter den första och skall placeras på exakt samma ställe som den första. Modellen skall flyga ur manövern på samma höjd som den flög in. Mitten av looparna skall vara över centrumlinjen.

6. Dubbel stallturn - medvind

Modellen flyger rakt, parallellt med domarlinjen, på minst 10 meters höjd, passerar centrumlinjen och gör en lodrät stigning med en stallturn på toppen. Modellen flyger ner och gör en halvloop i botten mot vinden och gör sedan ytterligare en lodrät stigning med en stallturn på toppen. Modellen flyger ner och ut i medvind på samma höjd som vid början av manövern.

7. Pushover - motvind

Modellen flyger rakt, parallellt med domarlinjen, på minst 10 meters höjd och gör en lodrät stigning. När modellen stannar tippas nosen framåt till horisontellt läge och hovras (skall stå still) i minst 4 sekunder. Därefter tippas nosen nedåt och modellen dyker lodrät ner och flyger ut i motvind på samma höjd som vid början av manövern. Placeringen skall vara över centrumlinjen.

8. Halv Cubansk Åtta - medvind

Modellen flyger rakt, parallellt med domarlinjen, på minst 10 meters höjd och gör en 5/8 looping. När modellen ligger upp och ner i 45 graders vinkel görs en halvroll åt valfritt håll. Modellen flyger sedan ur manövern i motvind på samma höjd som den flög in. Manövern påbörjas först efter att modellen har passerat centrumlinjen och centrum i manövern skall vara mitt i halvrollen (precis som i den vanliga cubanska åttan).

9. Rak autorotation, 45grader – motvind

Modellen flyger på minst 20 meters höjd parallellt med domarlinjen och påbörjar en autorotation mot mittcirkeln på helipaden. Fallvinkeln skall vara 45 grader och motorn får vara igång på tomgång.

Manövrar Helikopter Sport 2006

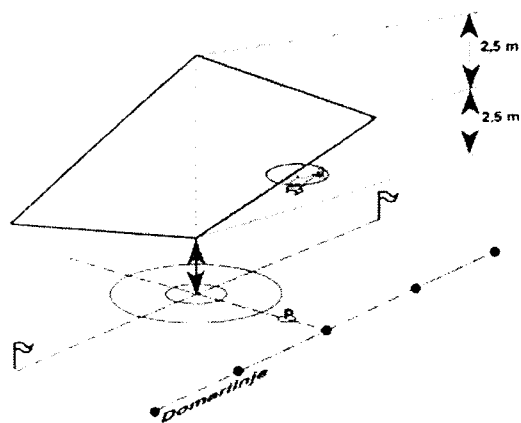

1. Diamant

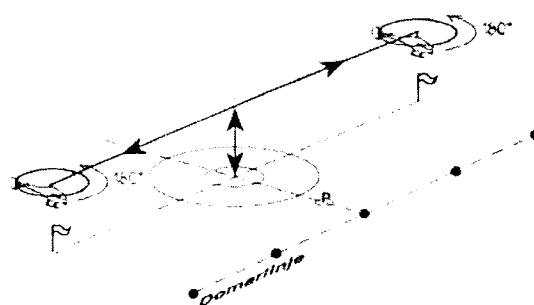

2. Framåt hovring med två 180° vändningar

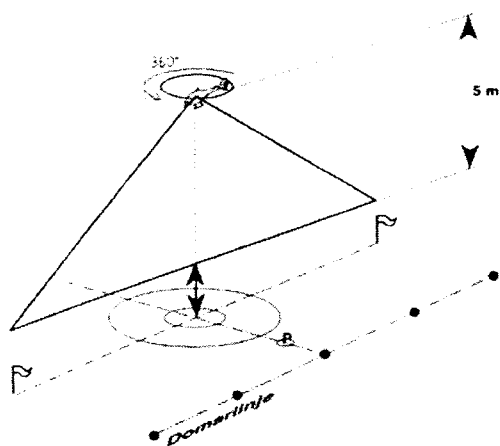

3. Stående triangel med 360° piruett

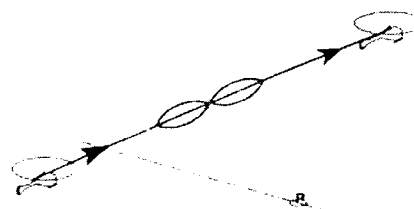

4. Roll

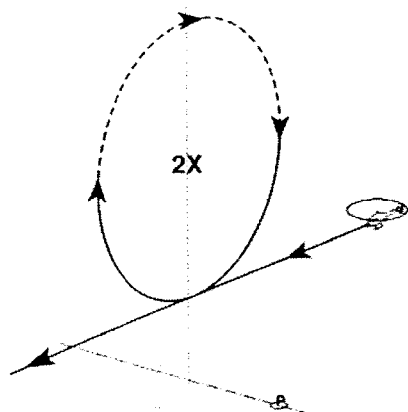

5. Dubbel loop

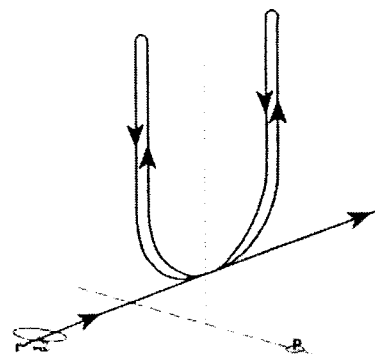

6. Dubbel stallturn

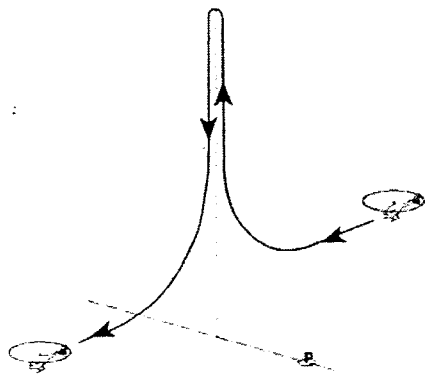

7. Pushover

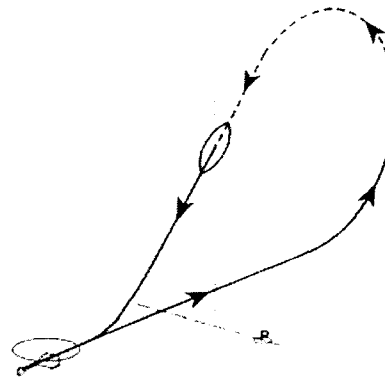

8. Halv cubansk åtta

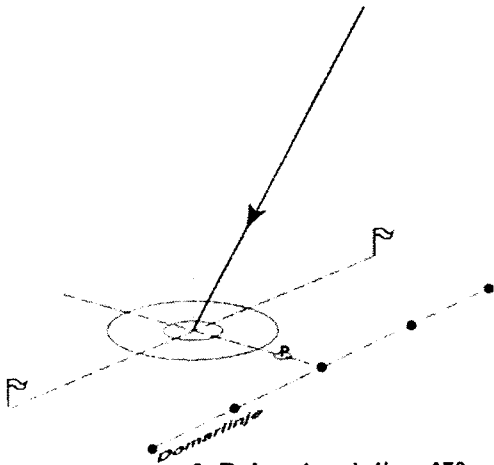

9. Rak autorotation 45°

Grenkonferensen **beslutade** enhälligt att godkänna förslaget. Punkten justeras omedelbart och gäller från 10/4 – 06.

Förslag Nr 5

Helikopter Populär 2006

Tre omgångar skall normalt flygas varav de två bästa räknas samman. Tävlingsledningen har möjlighet att utöka antalet omgångar t ex vid en renodlad Populärtävling. Varje omgång skall normaliseras enligt genomsnittsmetoden (se Sporting Code).

Piloten skall stå i pilotcirkeln "P" vid alla manövrar. Se bilagan Tävlingsområde. Piloten kan välja att utföra sina hovringsmanövrar antingen med modellens stjärt pekande mot domarlinjen eller med modellen parallellt med domarlinjen. Om piloten valt att hovra med modellen parallellt med domarlinjen multipliceras hovringsmanövrarnas domarsiffror med faktor 2.

Om det inte går att se vad en manöver föreställer skall poängen vara 0. Starter och landningar vid hovringsmanövrarna skall vara lodräta. Landningarna skall vara mjuka och modellen skall placeras mitt i innerringen. Samtliga markerade stopp i hovringsmanövrarna skall vara minst 2 sekunder. Nosen skall peka åt samma håll i början av alla hovringsmanövrar. Piloten skall stå i pilotrutan under alla manövrar. Flygmanövrarna skall påbörjas och avslutas med en rakkflygning på minst 10 meter. Flygmanövrarna bör placeras mellan 25 och 50 meter framför domarlinjen. Flygmanövrar som görs mer än 100 meter framför domarlinjen medför poängavdrag. Flygning över domarlinjen medför att omgången stryks. Begreppet ögonhöjd i hovringsmanövrarna betyder att landningsställets medar eller motsvarande skall vara i ögonhöjd med piloten. I allt övrigt avseende regeltolkning hänvisas till gällande version av Sporting Code.

Hovrande rektangel

Modellen lyfter vertikalt från mittcirkeln till ögonhöjd och stannar.

Modellen hovras (alt. backas) sedan till flagga 1 eller flagga 2 (valfri riktning) och stannar.

Modellen stiger vertikalt 4 meter och stannar.

Modellen förflyttas horisontellt till motstående flagga och stannar.

Modellen sjunker till ögonhöjd och stannar.

Modellen hovras (alt. backas) tillbaks över mittcirkeln och stannar.

Modellen landar sedan vertikalt i mittcirkeln.

Hovrande M

Modellen lyfter vertikalt från mittcirkeln till ögonhöjd och stannar.

Modellen hovras (alt. backas) sedan till flagga 1 eller flagga 2 (valfri riktning) och stannar.

Modellen stiger vertikalt 5 meter och stannar.

Modellen sjunker sedan med 45 graders vinkel in mot mittpunkten och stannar i ögonhöjd för att sedan stiga med 45 graders vinkel till en punkt 5 meter över flagga 2 eller 1.

Modellen sjunker till ögonhöjd och stannar.

Modellen hovras (alt. backas) tillbaks över mittcirkeln och stannar.

Modellen landar sedan vertikalt i mittcirkeln.

Hovrande halvcirkel

Modellen lyfter vertikalt från mittcirkeln till ögonhöjd och stannar.

Modellen stiger 2,5 meter i en kvartscirkel med en radie på 2,5 meter till en punkt över en av halvvägsmarkeringarna på mittlinjen mellan flaggorna och centrumlinjen och stannar.

Modellen förflyttas horisontellt till motsatt halvvägsmarkering på mittlinjen och stannar.

Modellen sjunker sedan i en kvartscirkel till ögonhöjd över mittcirkeln och stannar.

Modellen landar sedan vertikalt i mittcirkeln.

Rak förbiflygning

Modellen gör en minst 50 meter lång rak förbiflygning på ca 20 meters höjd och ca 25 meter utanför tävlingsområdets mittpunkt. Flyglinjen skall vara parallell med domarlinjen och den skall påbörjas minst 20 meter före flagga 1 eller 2 och avslutas tidigast 20 meter efter motsatt flagga 2 eller 1. Manövern skall flygas, inte hovras.

Stigande sväng

Manövern flygs parallellt med domarlinjen och påbörjas minst 20 meter före flagga 1 eller 2 på ca 20 meters höjd och ca 25 meter utanför tävlingsområdets mittpunkt. När modellen passerar helipadens mittpunkt påbörjas en stigande 180 graders sväng (höger eller vänster) varefter modellen flyger tillbaka parallellt med den flyglinje som manövern börjades med under minst 20 meter.

Stigningen (höjdvinsten) skall vara minst 10 meter. Manövern skall flygas, inte hovras.

Landning

Från en höjd av minst 20 meter och med en kurs parallell med domarlinjen påbörjas en landning mot mittcirkeln. Landningsvinkeln skall vara 45 grader och "sjunket" skall vara jämnt. Sättningen skall vara direkt utan korrigerade hovring. Motorn får vara igång under hela manövern.

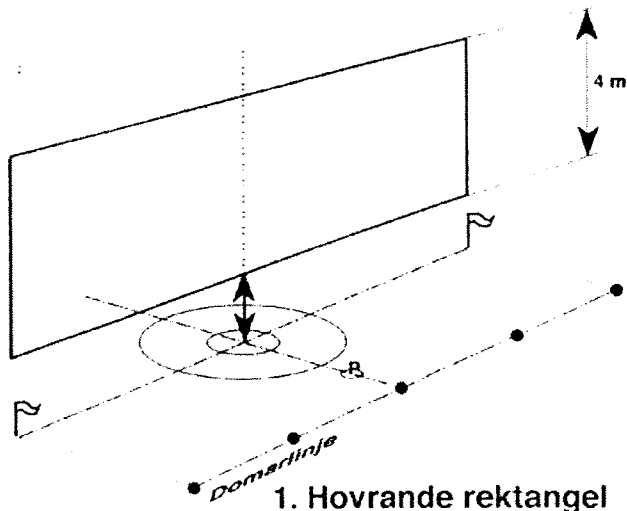

1. Hovrande rektangel

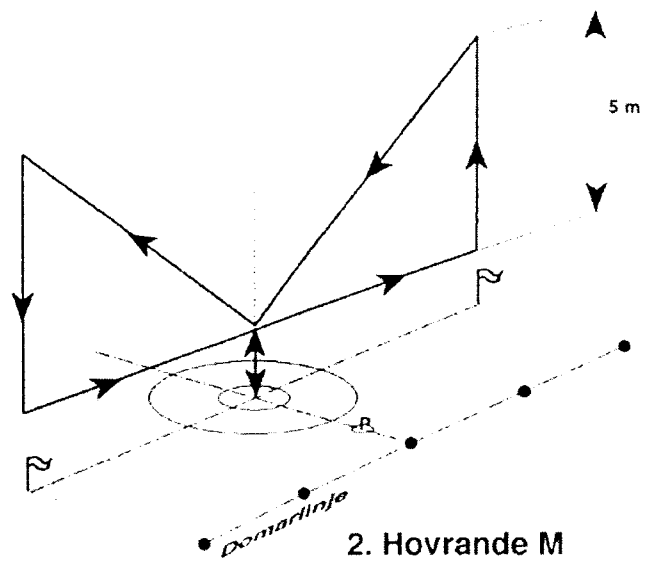

2. Hovrande M

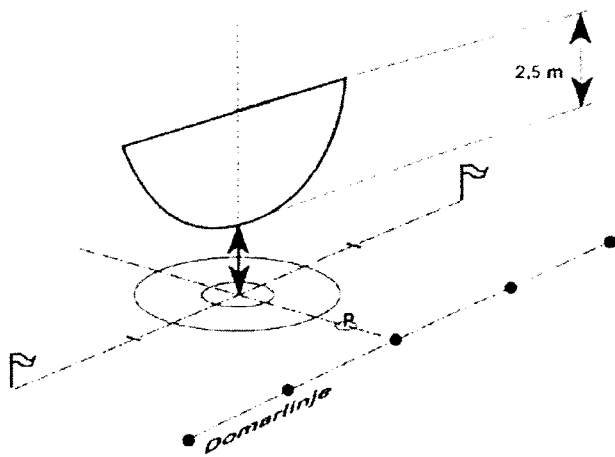

3. Hovrande halvcirkel

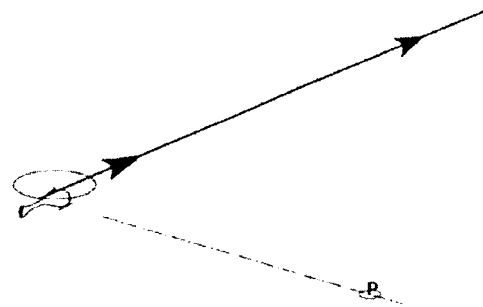

4. Rak förbiflygning

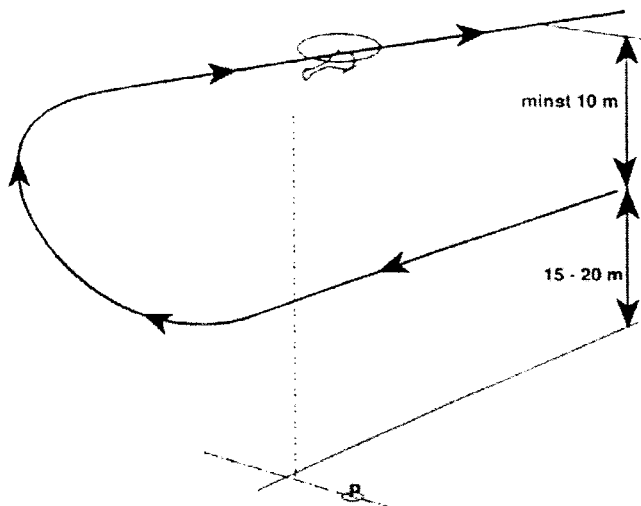

5. Stigande sväng

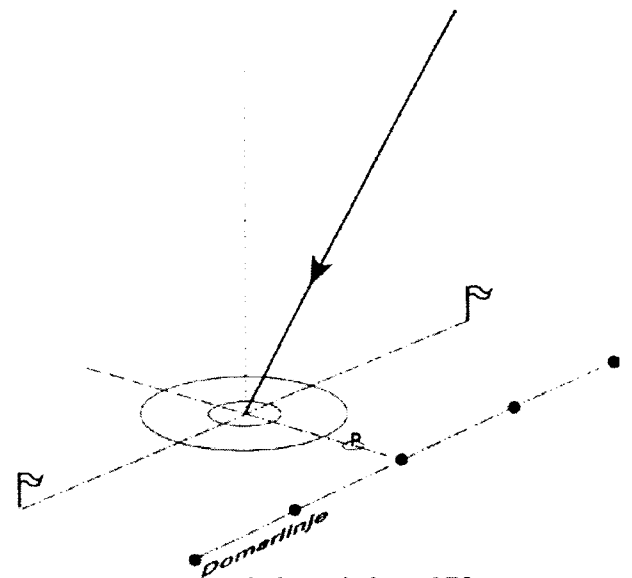

6. Landning 45°

Grenkonferensen **beslutade** enhälligt att godkänna förslaget. Punkten justeras omedelbart och gäller från 10/4 - 06.

Förslag Nr 6

RC-Grenen föreslår att klasser som fastställs vid den Nordiska Konferensen genom detta anses vara gällande i Sverige likväl som i övriga Norden

Punkten justeras omedelbart och gäller från 10/4 – 06

Förslaget **godkändes** med ett tillägg. Texten skall vara:

RC-Grenen föreslår att *regler för de nordiska klasser* som fastställs vid den Nordiska Konferensen genom detta anses vara gällande i Sverige likväl som i övriga Norden.

Punkten **justeras** omedelbart och gäller från 10/4 – 06

Förslag Nr 7

F4- Sportskala

Regler för bedömning av en Sportskalamodell

Vid tveksamheter, eller i sammanhang där dessa regler inte fullt ut beskriver händelseförloppet, skall FAI Sporting Code, section 4 användas.

Definition av en skalamodell

En skalamodell skall vara en kopia av ett bemannat flygplan med fast vinge, tyngre än luft, och som har flugit i verkligheten.

Tävlingsprogram

Tävlingen består av statisk bedömning av modellen samt flygning. Fördelning mellan dessa är optimalt ~40 procent statistiska poäng och ~60 procent flygpoäng.

Blanketter

Följande blanketter skall användas:

- a) Tävländes deklARATION i F4C/Sportskala
- b) Domarprotokoll statisk bedömning F4C/Sportskala
- c) Domarprotokoll flygning F4C/Sportskala

Allmänna data

- a) Maxvikt för komplett flygplan utan bränsle:15kg

Modeller som använder elektriska motorer som kraftkälla skall vägas utan batterier.

- b) Maximal dragkraft för jetmotor:10kg
- c) Raket- eller pulsjetmotorer är ej tillåtet
- d) Högsta tillåtna ljudnivå för propellerflygplan är:
96dB(A), 3 meter från motor och 30 cm över asfalt
94 dB(A), 3 meter från motor och 30 cm över gräs

ANM. Ingen ljudmätning förekommer på jetmotorer.

Domare

Arrangör av en skalaflygtävling skall anlita domare enligt något av följande alternativ:

- a) Minst två domare, som utför både statisk- och flygbedömning.
- b) Två domarlag bestående av vardera minst två domare. Ett av dessa domarlag utför statisk bedömning, det andra flygbedömning.

Oavsett vilket alternativ a) eller b) som väljs skall antalet domare vara lika

Poängsättning

Varje domare ger poäng från 0 till 10. Halv poäng får användas. Poängen skall därefter multipliceras med respektive K-faktor.

Anmärkningar

- a) Alla modeller skall bli luftburna på förebildsenligt sätt.
- b) I avsaknad av lämplig vattenyta får modeller av sjöflygplan använda hjul eller startvagg för att bli luftburna.

- c) Ingen del av modellen förutom propeller och spinner får bytas ut mellan statisk bedömning och flygning. Modellen får kompletteras med pilotdocka och antenn mellan statisk bedömning och flygning.
- d) Propeller för flygning är valfri i form och storlek. Spinner avsedd för flygning skall ha samma form, storlek och färg som den statiska varianten.
- e) Metallpropeller är inte tillåten under flygning. Ersättning för skalapropeller får endast göras med propeller avsedd för framdrivning.
- f) Explosiva varor får inte fällas.
- g) Om piloten är synlig under flygning med förebilden skall skalenlig pilotdocka också synas i modellen. Om pilotdocka utelämnats, skall den totala flygpoängen reduceras med 10 %.
- h) Den tävlande behöver inte ha byggt sin modell själv. Så kallade ARF-modeller och köpta modeller är således tillåtna och resulterar i att bedömning av hantverksskicklighet, i den statiska bedömningen, utgår.

Besiktning före tävlingsstart s.k. "line up"

Domare för statisk bedömning skall ges möjlighet att se alla tävlingsmodeller senast ca 15 minuter före tävlingsstart.

Obs! Avstånd mellan domare och modell minst 5 meter

Antal modeller

Tävlande får delta med önskat antal modeller, om tävlingsarrangör inte meddelat annat.

Medhjälpare

Tävlande får ha flera medhjälpare under tävlingen, men endast en medhjälpare får vara med i "pilotrutan" under flygning. Tävlingsledning får medge avsteg. Om medhjälparen rör sändaren efter att första manövern annonserats resulterar detta i att flygningen stryks.

Skaladokumentation

Den tävlande tillhandahåller skaladokumentationen.

Namn och beteckning på det aktuella flygplanet anges vid tävlingsanmälan.

Modellens skala

Modellens skala är valfri.

Aerobatisk, eller inte Aerobatisk

Uppgift om modellen är aerobatisk eller inte skall lämnas på blankett "Tävlandes Deklaration". Om tveksamhet råder om riktigheten avgör huvuddomaren detta.

Underlag

För att kunna poängsätta modellen presenteras följande underlag:

- a) Fotografier eller bilder av förebilden. En uppsättning bra fotografier kan ersätta 3-plansritningen för gamla flygplanstyper, där ritning inte finns att tillgå. Minst ett foto måste visa modellens förebild.
- b) En trovärdig 3-plansritning eller färgillustration, som visar modellens förebild med spännvidden 250- 500 mm.
- c) Foto, färgbild eller illustration, som underlag för färg och markeringar. En beskrivande text kan också accepteras.
- d) Förebildens marsch/ eller topphastighet.
- e) Blanketten "Tävlandes Deklaration" skall vara ifylld och ingå i dokumentationen.

Tid för statistisk bedömning

Den statistiska bedömningen kan tidsbegränsas beroende på den totala tidsåtgången. På briefing anges en uppskattad tidsåtgång per modell, baserat på hela startfältet.

Avstånd vid statistisk bedömning

Modellen skall bedömas på 5 meters avstånd till domarna, mätt från modellens centrum.

1	Vyer	
1a	sidovy	K15
1b	ändvy	K15
1c	planvy	K15
2	Färgsättning	K3
3	Markeringar	K8
5	Hantverksskicklighet	K11
6	Skaladetaljer	K8
Totalt		K75

Anm. Den tävlande måste ha utfört en "officiell flygning" för att få tillgodoräkna sig statistiska poäng.

Officiell flygning

- Normalt blir den tävlande kallad att utföra tre flygningar, men avvikelser på grund av ex. vis väder avgörs av tävlingsledning.
- "Omstart" får endast göras om någon orsak utanför den tävlande eller arrangörens kontroll orsakat att den tävlande ej kunnat genomföra sin flygning. Exempel på detta är plötsligt åskväder, landande och startande flygplan. Tidpunkt för förnyad flygning bestäms av tävlingsledaren.
- Flygningen startar när den tävlande signalerar till tidtagaren att han ämnar starta sin motor (-er).
- Flygningen är slut när modellen landar och stannar, förutom under "touch and go".

Flygtid

- Den tävlande blir kallad till start senast fem minuter före flygningen skall påbörjas.
- Den tävlande har 17 minuter på sig att genomföra sin flygning. För en flermotormodell ges ett tillägg på en minut för varje extra motor.

Flygning

Start	K9
Rakflygning	K3
Liggande åtta	K9
Sjunkande 360 cirkel	K9
Valfri	K6
Valfri	K6
Valfri	K6
Valfri	K6
Valfri	K6
Inflygning och landning	K12
Realistisk flygning:	
a) Motorljud	K3
b) Flyghastighet	K7
c) Harmonisk flygning	K6
d) Manöverval	K12
Totalt	K100

Valfria manövrer

Vid tveksamhet skall den tävlande kunna visa att vald manöver var möjlig att utföra av förebilden. Utgångspunkten är att valda manövrer skall visa förebildens optimala förmåga.

Chandelle	K 6
In- och utfällning av landningsställ	K 6

In- och utfällning av flaps	K 6
Fällning av bomb- (er) eller bränsletank	K 6
Stall turn	K 6
İmmelman	K 6
Loop	K 6
Split S	K 6
Kubansk åtta	K 6
Tre varv spinn	K 6
Roll	K 6
Fällning av fallskärm	K 6
Touch and go	K 6
Overshoot	K 6
Vingglidning åt höger eller vänster	K 6
Flygning i triangelbana	K 6
Flygning i fyrkantbana	K 6
Rakflygning på konstant höjd (max 6 m.)	K 6
Rakflygning med gasavdrag på en motor (gäller flermotormodeller)	K 6
Lazy eight	K 6
Wingover	K 6
Inverterad flygning	K 6
Derry sväng	K 6

Två manövrer kan väljas efter eget val, och skall vara beskrivna i blankett "Tävlandes deklaration".

Manöver 1	K 6
Manöver 2	K 6

OBS! Flygning över publik är förbjuden

Om den tävlande flyger bakom "domarlinjen" under pågående manöver, resulterar detta i noll poäng på denna manöver.

Den tävlande har rätt att utföra start, landning samt touch and go mot vinden, så länge detta inte äventyrar säkerheten.

Totalpoäng

Summan av statiska- och flygpoäng ger totalpoängen.

Punkten justeras omedelbart och gäller från 10/4 – 06

Grenkonferensen **beslutade** efter debatt att Förslag nr 7 och 8 skall behandlas gemensamt och ställas mot Motion nr 2 från Stockholms Radioflygare. Mötet beslutade efter votering att godkänna förslag nr 7 och 8 med följande ändringar samt att **avslå Motion nr 2** och att beslutet justeras omedelbart och gäller från 10.4 2006

Förslag nr 7:

Andra stycket: "med fast vinge" utgår

Allmänna data: " b. Skall lyda: "Ingen begränsning i dragkraft för jetmotorer."

Anmärkingar: nytt stycke h: införes: h) Den tävlande behöver inte ha byggt sin modell själv.

Så kallade ARF-modeller och köpta modeller är således tillåtna och resulterar i att bedömning av hantverksskicklighet, i den statiska bedömningen, utgår.

Avstånd vid bedömning:

Punkt 5 Hantverksskicklighet K 11 utgår vid bedömning av en ARF-modell

Förslag Nr 8

F4- Sportskala "öppen"

Klassen följer reglerna i klassen Sportskala med följande undantag:

- a) Ingen begränsning i användandet av s. k Gyro.
- b) Maxgränsen för flygfärdigt flygplan inklusive bränsle: 25 kg.
- c) Ingen begränsning i dragkraft på jetmotorer.
- d) Den tävlande behöver inte ha byggt sin modell själv. Så kallade ARF- modeller och köpta modeller är således tillåtna.

Punkt c) och d) drogs tillbaka av Grenstyrelsen och utgår således.

Förslaget behandlades tillsammans med förslag nr 7 och antogs

7 Förslag från Förbundsstyrelse, revisorer och distriktsförbund

Inga förslag förelåg

8. Motioner

Motion 1

Motion till Grenstyrelsen i Radio vid Förbundsmötet 2006

När ett SM/RM skall arrangeras så är det oftast AU som beslutar vad det skall genomföras. I dom flesta grenar inom Radio så är modellerna lika varandra. F3A modellerna kan oftast flygas på samma fält, lika inom F3B, F3C o.s.v.

Inom F4C är det annorlunda. Där förekommer det allt från flervingade propellerplan till jettmodeller. Skalamodeller med små hjul och hög belastning på ställ, flermotormodeller där propellrarna går nära backen.

Att då arrangera SM och RM förutsätter att alla då kan tävla på lika villkor.

Med denna motion till Grenstyrelsen anser jag att man inte tillmötes ser detta problem inom skala. utan man arrangerar SM/RM tävlingar där alla inte kan delta. Dels så använder man sig av gräsfält där det inte garanteras att en jettmodell kan starta, eller så är platserna så illa valda att det inte går komma in för landa med en större flermotormodell eller jettmodell.

Jag anser att grenstyrelsen inte skall godkänna valet av tävlingsplats från AU-skala om inte alla förutsättningar uppnås och att alla kan delta. Påpekas det från tävlingsledningen att tävling kan genomföras på anvisad plats och det inte sedan går att genomföras med vissa modeller, skall tävlingen ogiltigförklaras.

Jag anser att det är AU:s uppgift att på ett så säkert och tävlingsmässigt sätt genomföra ett

SM/RM utan att flygare riskerar modeller för att man inte sett till klassens bästa vad gäller genomförande av en så viktig tävling.

SWE 1875

Mikael Hansson

SRFK

SWE 41035

Lars Palm

SRFK

Yttrande över motion 1:

RC-Grenen yrkar avslag. Detta ligger i AU ansvarsområde att se till att alla kan tävla på lika villkor samt att följa gällande regelverk.

Grenkonferensen **beslutade** efter votering av avslå motionen



Motion 2

Motion till grenstyrelsen i radio vid förbundsmötet 2006.

Förslag till nya sportskalaregler.

SPORTSKALA.

Regelverket skall följa SPORTING COD SECTION IV med undantag av text som följer i paragraferna.

6.1.1. DEFINITION AV SKALA MODELL.

En skalamodell skall vara en kopia av ett bemannat flygplan, tyngre än luft med fixerad vinge som har flugit i verkligheten. Skalabedömningen i tävlingen skall återspegla fullskala- modellens realistiska flygning på ett så bra sätt som möjligt, med hänsyn till de olika flygplanstyperna. Bedömningen skall beräknas till 75% av flygningen och 25% till statisk bedömning

6.1.2. REGLER.

Beteckningarna nedan följer FAI SPORTING CODE SECTON IV:s regelsystem:

6.1. Allmänna regler för bedömning av skalalikhhet.

6.3. Radiostyrda skalaflygmodeller.

6.1.3 TÄVLINGSPROGRAM.

Tävlingsprogrammet består av moment 6.1 samt flygreglerna. Regler för tävling med radiostyrda modeller skall bestå av momenten 6.1 och 6.3.

Statisk bedömning och flygning kan utföras parallellt.

6.1.4 DOMARNA

Arrangörer av en skalaflygtävling skall anlita domare enligt något av följande alternativ.

a) Minst två domare, som förrättar både statisk bedömning och flygbedömning.

b) Två domarlag bestående av vardera minst två domare.

Ett av dessa lag skall förrätta statisk bedömning, det andra laget flygbedömning.

c) En huvud domare bör utses till lika, (annan person kan vara) tävlingsledare.

d) Domarna skall hämtas från AU skalas domarlista som skall vara publicerad.

6.1.5 KOEFFICIENTER.

I de fall en koefficient (K) finns angiven skall den poängsättning, som varje enskild domare ger, vara ett tal mellan 0 och 10. Halvpoäng får användas. Poängen skall därefter multipliceras med koefficienten (K).

6.1.6 ANMÄRKNINGAR

a) Alla modeller skall lättas från marken på samma sätt som förebilden, för att få poäng för starten.

b) Modeller av sjöflygplan tillåts använda hjul eller startvagg för start. Släpps startvagg efter start räknas det ej som tappad detalj.

c) Ingen del av modellen utom propeller och spinner får bytas ut, ej heller får någonting, förutom antenn och docka/pilot tillföras eller borttagas på modellen mellan statisk bedömning och flygmomentet. Extra luftintag är tillåtna under förutsättning att de varit täckta av

öppningsbara luckor under den statistiska bedömningen. Dessa luckor får flyttas eller öppnas manuellt före flygmomentet eller öppnas under flygning genom radiostyrning. Modellens utseende under flygning får ej påverkas av sådana luckor.

d) Modellpropeller av annan form och diameter får ersätta flygpropellern. Spinnerns storlek eller form får ej ändras.

e) Metallpropellrar är ej tillåtna under flygning.

f) Explosiva varor får inte fällas.

g) Om piloten är synlig vid flygning med förebilden, skall pilot/docka av skalenlig form och storlek synas i modellen under flygning. Om den utelämnas reduceras hela flygpoängen med 10%

h) Modellen skall vägas efter första flygningen om tävlingsledningen anser att den är nära max vikten 25 kg. Om modellen släppt någon under flygningen som bomber eller fälttankar skall dessa återsättas på modellen före vägning.

j) Domarna för statisk bedömning skall ges möjlighet till en Line Up före bedömning av modellerna. Alla tävlingsmodeller skall då finnas i depå eller liknande utrymme, ca 15 minuter före tävlingen. Obs ! 6 meter till modellerna.

6.1.7. ANTAL MODELLER.

Den tävlande får deltaga med flera modeller om tävlingsledningen godkänner detta. Vid Riksmästerskap får endast en modell användas.

6.1.8. MEDHJÄLPARE.

Samma text som Sporting Code.

6.1.9 SKALA DOKUMENTATION.

6.1.9.1 Skala dokumentationen skall tillhandahållas av den tävlande.

6.1.9.2 Namn och beteckning på det aktuella flygplanet skall anges vid tävlingsanmälan. Det skall också framgå om modellen är non-aerobatic modell, och domarna skall godkännt detta innan första flygningen.

6.1.9.3 Modellens skala är valfri, men skall anges vid den statiska bedömningen.

6.1.9.4 För att få tillgodoräkna sig skala bedömningspoäng bör underlag enligt nedan presenteras för domarna.

- a) En tillförlitlig 3-plansritning eller färgritning, som visar förebilden med minsta spännvidd av 150 mm eller maximalt 500mm.
- b) Färgritning från tillförlitlig källa t.ex. "Profile"- publikationer (som innehåller tre vyer) godtas liksom färgkort, som underlag för färg och markeringar. En publicerad beskrivning i text kan också accepteras.
- c) **Minst** tre fotografier eller tryckta avbildningar av förebilden bör presenteras. En uppsättning fotografier kan ersätta 3-plansritningen för gamla flygplans- typer, där ritningen ej finns att tillgå.
- d) Förebildens marschhastighet bör dokumenteras.
- e) Den tävlande behöver ej ha byggt modellen själv han tävlar med. Om den tävlande inte har byggt modellen själv skall hantverksskicklighet bedömas med noll.
- f) Den statiska bedömningen är begränsad till minst tio minuter och max tjugo minuter. På briefing skall det framgå hur lång tid skala bedömningen skall vara.

6.1.10 BEDÖMNING AV SKALALIKHET OCH HANTVERKSSKICKLIGHET.

Samma text som Sporting Code.

6.1.11 RESULTAT

Sammanräkning skall ske enligt nedan:

Statisk bedömning: Domarprotokolien summeras, summan divideras med antalet domare.

Statiskt resultatet.

Flygbedömning: Se 6.3.9. FLYGDOMARE.

Statiska resultatet plus flygresultatet adderas till totalresultat.

6.3 KLASS SPORTSKALA, RADIOSTYRDA SKALAFLYGMODELLER

6.3.1 ALLMÄNNA DATA

Vikt

Maximal vikt exkl. bränsle inkl. pilotdocka/dockor : 25 kg

Max 250 ccm motor är tillåtet.

- a) Raket eller pulsjett är ej tillåtet.
- b) Turbin/ernas dragkraft är ej begränsad.
- c) **Max** vingyta 150 kvadratmeter.

d) Gyro får användas.

6.3.3 OFFICIELL FLYGNING

a) Tävlingsledningen avgör antalet flygomgångar. Normalt bör tre flygningar genomföras.

Vid inbjudan bör det framkomma om det kommer att flygas mindre än tre flygningar.

b) Omstart får göras om någon orsak utanför den tävlande eller arrangörens kontroll orsakat att den tävlande ej kunnat genomföra sin flygomgång. Flygomgången fortsätter från och med den avbrutna manövern. Den tävlande kan få vänta att återuppta sin flygning som sist i startfältet.

c) Den tävlande bör få veta ca: fem minuter före start att denne skall förbereda sig för sin flygning.

6.3.4 FLYGTID.

Ingen flygtid används.

6.3.5 START TID

a) Modellen skall vara luftburen 7 minuter efter det att första startförsök har påbörjats. Har detta ej skett utesluts den tävlande från denna omgång. Vid flermotormodeller är tillägg 1 minut för varje motor.

b) Om motorn/ motorerna stannar innan modellen är luftburen får omstart ske.

6.3.6. FLYGNING.

Samma text som Sporting Code.

6.3.7. VALFRIA FIGURER.

Den tävlande har fem fria figurer att presentera sin modells flygning för domarna. Av dom fem fria figurer får två vara utanför Sporting Codes regelverk för fria figurer. För att genomföra dessa fria figurer skall den tävlande i text och eller bild beskriva figurens uppbyggnad så att domarna förstår hur figuren skall flygas och att den var typisk för denna modell. Detta skall göras före flygningen.

6.3.8. FLYGPOÄNG

Samma text som Sporting Code.

6.3.9. FLYGDOMARE

Minst två flygdomare används. Minst två flygomgångar, max tre genomförs. Dom två bästa resultaten från domarna delas med antal domare och multipliceras med tre. Det blir flyresultatet

6.3.11. SÄKERHET

a) All flygning bakom domarlinjen är förbjudet. Sker detta under det att en manöver genomförs skall det bli noll poäng i den berörda figuren. Upprepas flygningar bakom domarlinjen kan tävlingsledningen diskvalificera den tävlande.

b) Endast vid start och landning samt figuren Touch and go får flygning ske bakom domarlinjen om full säkerhet garanteras för publik och funktionärer.

SWE 1875

Mikael Hansson

SRFK.

Yttrande över motion 2:

Motionen avslås med hänsyn till AU skalas förslag Förslag Nr 7 och Förslag Nr 8

Grenkonferens **beslutade** avslå motionen, se beslut under Förslag nr 7

Motion 3

Motion ställd till SMFF förbundsmöte 2006

Ny tävlingsklass under radioflygsgrenen, inom Konstflyg - F3A.

Bakgrund

Det finns idag många stora "skala" ARF aerobatic-modeller på marknaden varav flera även letat sig in på de svenska modellflygfälten. Köper man en sådan modell är det för att man vill flyga och kanske även tävla i konstflyg.

Vill man däremot tävla i skala finns det redan flera olika klasser, Sportskala, Aresti och Aerobatic Scale. Är man enbart inriktad på flygningen så finns idag ingen klass att tävla i. F3A är t.ex. begränsande i både vikt och spännvidd. Modellerna vi pratar om här har kanske en spännvidd upp emot 2,0-3,0m och vikter upp emot 10-20kg.

Förslag

Vi vill starta upp en gren under Konstflyggrenen F3A, nämligen IMAC. IMAC startades i USA 1974, blev officiellt IMAC 1976 och har nu spridit sig till Norge, England, Australien och finns sedan tidigare även i Kanada. IMAC står för International Miniature Aerobatic Club och är "modellflygsektionen" inom IAC (International Aerobatic Club).

IMAC har ett mycket väl utvecklat, genomtänkt och beprövat regelverk. Där finns alla tänkbara scenario dokumenterade, från hur modellen får se ut, hur man beräknar poäng, hur manövrarna ska se ut till hur man blir uppflyttad till en högre klass etc.

Se bilaga 1:

Vidare finns det en trappa med fem olika svårighetsgrader på flygprogrammen. Allt för att de tävlande ska kunna utvecklas. I den enklaste klassen är modellkraven slopade och man kan prova på tävlandet med vilken modell som helst. Det finns även beskrivet regler för en klass som heter Freestyle, s.k. "3D-flygning" till musik.

IMAC i USA tar fram de officiella flygprogrammen i god tid inför nästkommande säsong. Alla program tas fram i samarbete med IAC och efter FAI:s arestikatalog. På IMAC:s officiella hemsida <http://www.mini-iac.com> finns all tänkbar information att hämta hem, inkl. flygprogram, regelverk, bedömningsregler m.m.

För mer information se bilaga 2: Faktablad IMAC.

I Norge är IMAC upptaget som en officiell klass under F3A inom NLF-Modellflygsektionen. Kan vi få klassen sanktionerad även i SMFF så öppnar det för större internationellt utbyte då vi tävlar efter samma regler. Normännen har redan uttryckt starkt intresse av nordiska mästerskap och är ivriga att samarbeta.

När det gäller regler vill vi inte göra någon "försvenskning" utan avser använda de officiella reglerna rakt av. Om det skulle vara så att någon regel i IMAC står i konflikt med SMFF's regler eller en arrangerande klubb's lokala fält / säkerhetsregler, så har naturligtvis SMFF / fält / klubbregler företräde.

Vi har varit i kontakt med sekreteraren för IMAC, Roy Barrow och de är välvilligt inställda att hjälpa till och uppmanar oss att använda allt material som finns framtaget inom organisationen.

Vi har frågat och diskuterat med AU Konstflyg och de är positivt inställda till att F3A utökas med IMAC. Vidare har vi även stöd från norska IMAC som vill etablera samarbete.

Vårt förslag är att få IMAC sanktionerat som en officiell klass under F3A, med omedelbar giltighet så att vi kan arrangera tävling redan i år (2006).

Se bilaga 3:

Planerad tävlingsverksamhet-IMAC. Detta skulle också möjliggöra officiella nordiska mästerskap 2007.

Helsingborg

2005-12-19

Peter Schmidt 47338 / Helsingborgs MFK Patrick Roos 64776 / Helsingborgs MFK

Utlåtande från Helsingborgs Modellflygklubb, M158

Härmed tillstyrkes denna motion ställd till SMFF förbundsmöte 2006

Thomas Jönsson / ordförande

Yrkande

Grenstyrelsen yrkar att klassen får en provotid på två år, och efter detta tas ett nytt beslut.

Efter denna period kan man ansöka om permanentande av klassen. Grenstyrelsen förtydligade förslaget med att provotiden avser år 2006-2007. Om regeländringar sker i IMAC:s regler under provotiden skall man ändå använda de här antagna reglerna.

Beträffande regler för den nya klassen hänvisas till de fullständiga reglerna i förslaget i Agendan för Förbundsmötet, sid 8-40 (1-68).

Grenkonferensen **beslutade** enhälligt att godkänna förslaget med Grenstyrelsens tilläggsyrkande, och det justeras omedelbart att gälla från 10.4 2006

9. Frågan om utgifts- och inkomststat.

Ekonomi

	Utfall 2005	Budget 2005	Budget 2006
INTÄKTER			
ERHÅLLNA GRENBIDRAG			
Grenbidrag	97 500	97 500	97 500
SUMMA GRENBIDRAG	97 500	97 500	97 500
EGNA INTÄKTER			
Licenser/Certifikat	49 020	45 000	45 000
Start/Anmälningavgifter	2 846	0	5 000
Försäljning	0	1 000	1 000
FSF/FAI-bidrag	3 176	0	0
SUMMA EGNA INTÄKTER	55 042	46 000	51 000
SUMMA INTÄKTER	152 542	143 500	148 500
KOSTNADER			
Inköp materiel för försäljning	10 000	0	0
Start/Licensavgifter	-92 607	-100 000	-130 000
Lokalkostnader	0	-1 000	-1 000
Förbrukningsinventarier	0	-1 000	-3 000
SM/RM-plaketter	0	0	-5 000
Rep. och underhåll kontorsmaskiner	0	-5 000	-5 000
Resekostnader	-22 818	-33 000	-38 000
PR	0	-2 500	-10 000
Representation	0	-1 500	-1 500
Kontorsmateriel	0	-1 000	-1 000
Porto och frakter	-245	-1 000	-1 500
Telekostnader	-314	-3 500	-3 500
Personalkostnader	0	0	-5 000
Övriga kostnader	0	0	-5 000
SUMMA KOSTNADER	-105 984	-149 500	-209 500
RESULTAT	46 558	-6 000	-61 000
Från föregående år	154 998	154 998	201 556
Årets resultat	46 558	-6 000	-61 000
Till nästa år	201 556	148 998	140 556

Samtliga värden i ovanstående redovisning är öresavrundade. Beräkningar har utförts med två decimaler varvid differens kan uppkomma vid manuell summering av redovisade belopp.

Resultaträkning 2005

Resultaträkningen, var vänlig se redovisningen för hela Förbundet

Budget 2006 fördelad på Arbetsutskotten.

Skatt innebär den summa som respektive AU bidrar med till gemensamma kostnader..

Klass	F3A	F3B	F3C	F3D	F4	F5	Air
Kvar från föregående år	18 455,50 kr	21 386,14 kr	-720,19 kr	-3 358,87 kr	9 974,63 kr	13 335,49 kr	0,00 kr
Administrativt Bidrag	500,00 kr	500,00 kr	500,00 kr	500,00 kr	500,00 kr	500,00 kr	500,00 kr
Rörligt bidrag	6 054,39 kr	7 342,56 kr	2 490,46 kr	10 219,47 kr	6 612,60 kr	- kr	12 280,53 kr
Landslags uppdrag	4 285,71 kr	8 571,43 kr	4 285,71 kr	- kr	4 285,71 kr	4 285,71 kr	4 285,71 kr
Extra pengar							
Tävlingslicenser	3 000,00 kr	13 200,00 kr	5 550,00 kr	7 950,00 kr	10 050,00 kr	750,00 kr	8 100,00 kr
Skatt till Grenen centralt	-4 844,34 kr	-7 650,02 kr	-1 815,90 kr	-2 296,59 kr	-4 713,44 kr	-2 830,68 kr	-3 774,94 kr
Summa	32 295,61 kr	43 350,10 kr	10 290,09 kr	13 014,00 kr	26 709,50 kr	16 040,53 kr	21 391,31 kr

Klass	Hobbyflyg	Tjejer
Kvar från föregående år	11 855,00 kr	10 000,00 kr
Administrativt Bidrag	500,00 kr	500,00 kr
Rörligt bidrag	- kr	
Landslags uppdrag	- kr	- kr
Extra pengar		
Tävlingslicenser	- kr	
Skatt till Grenen centralt		
Summa	12 355,00 kr	10 500,00 kr

Årets resultat 46 558 kr Att överföras till nästa års verksamhet.

2006 år verksamhet baseras på ett grenbidrag på 84 000 kr

Kommentarer till resultatet:

Det rörliga bidraget är baserat på 2004 års tävlingsstarter, 2005 års var ej helt kända vid Agendans tryckning, så revidering av siffrorna kommer att ske under 2006

I resultatet ingår de medel som samlas in under 2005 för att användas för verksamheten under 2006, detta belopp är 46 558 Kr

Samt de av AU planerade dispositionerna för att kunna stärka verksamheten under kommande år. Grenens resultatutveckling är för närvarande på en acceptabel nivå medan balansen skall justeras nedåt. Det finns flera satsningar som skall genomföras framgent under kommande år

10. Val av grenstyrelse

Grenchef	Mattias Hammarsköld	Nyval 1 år
Vice grenchef	Magnus Lundström	Nyval 2 år
Sekreterare	Björn Friberg	Nyval 1 år

Grenkonferensen valde ovanstående personer till Grenstyrelse

11. Fastställande av antal arbetsutskott

Antal arbetsutskott fastställdes till oförändrade 9 st

12. Val av ledamöter i arbetsutskott och suppleanter till dessa

AU F3A	Ledamot Suppleant	Berndt Olsson Benny Pettersson	Nyval 1 år Omval 2 år
AU F3B	Ledamot Suppleant	Jonas Blomdahl Henrik Karhusaari	Nyval 1 år Nyval 2 år
AU F3C	Ledamot Suppleant	Carl-Otto Strandh Jan Boman	Nyval 1 år Omval 2 år
AU F3D	Ledamot Suppleant	Jonas Hagberg Ingvar Larsson	Nyval 1 år Omval 2 år
AU F4C	Ledamot Suppleant Suppleant	Lars Helmbro Kjell-Åke Elofsson Stefan Olsson	Nyval 1 år Omval 2 år Nyval 1 år
AU F5B	Ledamot Suppleant	Joacim Göransson Fredrik Pettersson	Nyval 1 år Nyval 2 år
AU Aircombat	Ledamot Suppleant	Pelle Scherdin Erik Duvefjärd	Nyval 1 år Omval 2 år
AU Sport-Hobbyflyg	Ledamot Suppleant Suppleant Suppleant	Philip Thulin Viljo Liukko Henrik Torphammar Ingvar Claeson	Nyval 1 år Nyval 2 år Nyval 1 år Nyval 1 år
AU Tjejer	Ledamot Suppleant	Lina Franzén Kicki Lindgren	Nyval 1 år Omval 2 år
Frekvens (inget AU)	Ledamot	Ingemar Ljung	Nyval 1 år

13. Val av valberedning

Enligt de nya stadgarna väljs denna vid förbundsmötet och är gemensam för förbundsstyrelsen och grenstyrelserna.

14. Övriga frågor

a) Berndt Olsson tog upp att beträffande klassen F3A Nordic har ett nytt regelförslag av misstag inte tagits upp till behandling av grenkonferensen. Det är ett nytt program som tagits fram under hösten tillsammans med Norge, Danmark och Finland. Det är nu inte möjligt att gå tillbaka till de gamla reglerna, de första tävlingarna med programmet körs under våren. Hur skall man förfara med detta? Det framkom också att detta gemensamma program inte heller behandlas i Nordiska Konferensens grenkonferens.

Efter diskussion föreslogs att det i inbjudan till kommande tävlingar i F3A Nordic framgår att det är de nya reglerna som gäller och att AU F3A omgående skickar in förslaget till Grenstyrelsen och SMFF för vidarebefordran till Nordiska Konferensens grenkonferens i oktober.

b) Gunnar Eriksson, Luleå ställde frågan om när det antagna förslaget vid förbundsmötet beträffande nya utbildningsbevis i stället för RC-certifikat skall gälla.

Efter diskussion framhölls att förslaget till utbildningspaket, behörighetsbevis m.m är en färdriktning som man skall sikta på och rimligtvis måste klubbarna ha tid på sig att göra en anpassning, så det är rimligt att 1.1 2007 är ett lämpligt datum.

Gunnar Eriksson önskade också en samstämmighet med vad de olika arbetsutskotten kallas i Agendan, bör inte vara olika benämningar i texterna. T.ex. Skala, F4C, Konstflyg, F3A. De bör skrivas lika överallt.

c) Anders Anderberg puffade som tidigare för Midnattsflygning i Luleå 1-7 juli och lockade med flygning dygnet runt, div. aktiviteter m.m

15 Grenkonferensens avslutning

Bengt-Olof Samuelsson avslutade mötet och tackade deltagarna för deras medverkan.

Sollentuna dag som ovan

Vid protokollet:

Justeras

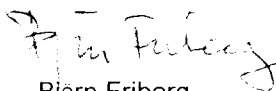

Björn Friberg

Sekreterare



Bengt-Olof Samuelsson

Mötesordförande

PO Oxvik



Ulf Jörnheim



STADGAR FÖR SVERIGES MODELLFLYGFÖRBUND (SMFF)

Kapitel 1 Allmänt

1 § Sveriges Modellflygförbunds (SMFF) mål och inriktning

Förbundet skall:

- främja, leda och administrera modellflyget inom Sverige och representera Sverige internationellt
- arbeta för att kvinnor och män i alla åldrar engageras i modellflyg som tävlings- och breddidrott
- verka för bildandet av klubbar som bedriver modellflyg och stödja klubbarna i deras verksamhet
- företräda modellflygets intressen i förhållande till myndigheter, allmänhet, massmedia och intresseorganisationer
- arbeta för ökade kunskaper om modellflyg
- arbeta för hög säkerhet vid utövande av modellflyg
- ge modellflygare i Sverige möjligheter att deltaga och hävda sig väl i internationella tävlingar
- verka för internationella kontakter och utbyten

2 § Verksamhetsinriktning

Förbundet skall bedriva sin huvudsakliga verksamhet inom följande verksamhetsområden:

- Friflyg
- Linflyg
- Radioflyg

3 § Sammansättning

Förbundet består av de föreningar som upptagits i SMFF och Svenska Flygsportförbundet (FSF) som medlemmar och som bedriver verksamhet inom ett eller flera av SMFF:s verksamhetsområden. SMFF kan efter styrelsebeslut även godkänna annan förening som medlem.

4 § Tillhörighet

Förbundet är anslutet till FSF och utgör FSF:s grenförbund för modellflyg. Genom anslutningen till FSF tillhör förbundet Riksidrottsförbundet (RF).

Förbundet företräder modellflyget i Sverige gentemot den internationella flygsportens organisation Fédération Aéronautique Internationale (FAI) via medlemskapet i FSF.

5 § Beslutande organ

Förbundets högsta beslutande organ är förbundsstyrelsen och extra förbundsstyrelsen. När förbundsstyrelsen ej är samlad är förbundsstyrelsen högsta beslutande organ.

6 § Verksamhets- och räkenskapsår

Förbundets verksamhets- och räkenskapsår är kalenderår.

7 § Medlemskap

Ansökan om klubbmedlemskap skall vara upprättad enligt SMFF:s anvisningar.



STADGAR FÖR SVERIGES MODELLFLYGFÖRBUND (SMFF)

8 § Bestraffningsärenden

Bestraffningsärenden handläggs enligt bestämmelserna i Riksidrottsförbundets stadgar kapitel 14, Bestraffningsärenden med följande undantag:

- bestraffningsmyndighet i tävlingsärenden är respektive verksamhetsområdes styrelse
 - bestraffningsmyndighet i övriga ärenden är förbundsstyrelsen
- Överklagan av beslut kan ske till FSF.

9 § Uteslutning ur SMFF

För förening som är medlem i SMFF gäller FSF:s stadgar i frågor om uteslutning.

10 § Ändring av stadgar

Ändring av eller tillägg till dessa stadgar får, efter förslag från förbundsstyrelse eller efter motion, ske då minst 2/3 av de vid förbundsmöte avgivna rösterna beslutar om det. Beslut om ändring av stadgarna enligt ovan skall gälla från och med den 1 januari året närmast efter beslutet, om inte annat anges i beslutet.

11 § Upplösning av SMFF

Upplösning av SMFF får endast ske efter beslut av två på varandra följande förbundsmöten med minst en månads mellanrum, varav minst ett förbundsmöte skall vara ordinarie. Justerat protokoll från föregående möte skall vara offentliggjort minst 14 dagar före möte två. För att beslut om upplösning skall gälla fordras 2/3 majoritet av avgivna röster. Beslut om upplösning skall stadfästas av styrelsen för flygsportförbundet. Vid beslut om upplösning skall anges att SMFF:s kvarstående eget kapital skall användas till modellflygverksamhet, eller liknande ändamål, bland ungdom.

12 § Beslutsfattande

Med undantag för sådana ärenden, för vilka en annan ordning bestämts i dessa stadgar och vid val av ledamot och suppleant i förbundsstyrelsen eller av revisor, avgörs i händelse av omröstning alla frågor genom enkel röstmajoritet (i sakfrågor av absolut majoritet, vid val av relativ majoritet).¹ Vid lika röstetal har ordföranden utslagsröst utom vid förbundsmöte då bestämmelserna i första stycket under § 22 Röstning gäller.

Styrelsen får delegera sin beslutanderätt i enskilda ärenden eller i grupper av ärenden till kommitté eller verksamhetsområde. Sådant överlåtande skall framgå av styrelseprotokoll.

13 § Kommittéer

Kommittéer skall ges en tidrymd inom vilken uppdraget skall vara slutfört liksom uppgift om de ekonomiska ramar de skall arbeta under.

¹ Enkel majoritet kan antingen vara absolut eller relativ.
Absolut majoritet = mer än 50 % av avgivna röster.
Relativ majoritet = ett förslag har fler röster än något annat förslag.
Kvalificerad majoritet = minst 2/3 eller annan högre andel av avgivna röster



STADGAR FÖR SVERIGES MODELLFLYGFÖRBUND (SMFF)

14 § Tävlingsverksamhet

Verksamhetsområdena skall inspirera och medverka till olika former av tävlingsverksamhet. Respektive verksamhetsområde ansvarar för anordnande av Svenska Mästerskap.

Sanktion av tävling.

Klubb skall för att inbjuda till nationell tävling, begära sanktion hos respektive verksamhetsområde. Tävlingar skall offentliggöras på SMFF:s officiella publiceringsplats.

Deltagande i tävling.

Varje registrerad icke avstängd klubbmedlem i SMFF har rätt att delta i sanktionerad tävling.

Utlandsrepresentation.

SMFF skall representeras med landslag i internationella tävlingar i den omfattning styrelsen på förslag av respektive verksamhetsområde beslutar. Principer och regler för uttagning av landslag skall fastställas av förbundsmöte. Uttagning av landslag verkställs av respektive verksamhetsområde.

15 § Förtroendeuppdrag

För samtliga förtroendeuppdrag inom Förbundet gäller att förtroendevald inte får utnyttja sin post för syften, som står i strid med förbundets allmänna målsättning, stadgar och beslut eller för egen vinning.

Kapitel 2 Förbundsstämma

16 § Tidpunkt och kallelse

Ordinarie förbundsmöte hålls en gång årligen senast den 15 april på tid och plats som förbundsstyrelsen bestämmer. Förbundsmötet bör hållas före FSF:s årsstämma. Förbundsstyrelsen skall utsända kallelse till ordinarie förbundsmöte genom cirkulär till anslutna klubbar samt publiceras i förbundets officiella organ senast två månader före förbundsmötet. Föredragningslista jämte verksamhets- och förvaltningsberättelse utsänds till anslutna klubbar senast tre veckor före förbundsmötet.

17 § Representation

Ansluten klubb skall vid förbundsmöte representeras av ombud, som är medlem i klubb och som är registrerad av klubb i SMFF.

Klubb, med minst 5 medlemmar, erhåller en röst för varje påbörjat 25-tal medlemmar samt en röst för varje påbörjat 10-tal tävlingsaktiva medlemmar, som är registrerade av klubben i SMFF per senaste räkenskapsårsskifte före förbundsmötet.

Ombuds rösträtt skall styrkas med skriftlig fullmakt.

Klubb som har förfallen skuld avseende fastställda avgifter till SMFF per senast avslutade verksamhetsår och som kvarstår vid förbundsmötet har inte rösträtt vid förbundsmöte.

Om en klubb inte kan delta med egen ledamot vid förbundsmötet, kan klubben representeras genom fullmakt till icke-klubbmedlem. Sådan person skall vara medlem i annan SMFF-ansluten klubb.

Ombud kan maximalt representera två klubbar och erhålla maximalt tre röster per klubb.



STADGAR FÖR SVERIGES MODELLFLYGFÖRBUND (SMFF)

18 § Rösträtt

Rösträtt vid förbundsmöte har klubbombud enligt avsnittet "Representation" ovan. Revisor i förbundet får inte rösta som klubbombud.

19 § Beslutsmässighet

Förbundsmöte är beslutsmässigt med det antal röstberättigade föreningar som är närvarande på mötet.

20 § Förslag och motioner

Förslag till förbundsmöte får ställas av förbundsstyrelsen, verksamhetsområden, kommittéer och revisorer. Förslag från alla utom förbundsstyrelsen² skall vara förbundsexpeditionen tillhanda senast den 7 februari det år förbundsmötet hålls.

Motioner får inlämnas av klubb och enskilda medlemmar och skall vara förbundsexpeditionen tillhanda senast den 7 januari det år förbundsmötet hålls. Motioner från enskilda medlemmar skall tillställas respektive klubb för yttrande.

Inkomna förslag och motioner kompletterade med förbundsstyrelsens yttrande, skall senast tre veckor före förbundsmötet finnas tillgängliga samt distribuerade till klubbarna.

21 § Yttrande- och förslagsrätt

Varje hos SMFF registrerad klubbmedlem samt representant för med SMFF samverkande organisation har yttrande- och förslagsrätt vid förbundsmötet. Yttrande- och förslagsrätt har vidare ledamot av kommitté eller motsvarande inom förbundet samt revisorerna.

22 § Röstning

Omröstning skall ske med röstkort. Sluten omröstning eller omröstning med namnupprop skall ske om röstberättigat ombud så begär. Vid lika röstetal skall ny omröstning ske.

Val sker med röstkort eller slutna sedlar. När flera personer än de som skall väljas är föreslagna, skall val ske med slutna sedlar. Vid val med slutna sedlar får valsedel inte uppta fler namn än det antal som skall väljas.

Vid val av ledamot av förbundsstyrelse eller revisor fordras, för att ledamoten eller revisorn skall anses vald, att kandidaten fått minst hälften av de avgivna och godkända rösterna. Om detta röstetal inte uppnåtts skall den kandidat, som har fått flest röster, utses som huvudkandidat. Resterande kandidater ställs mot varandra tills en motkandidat återstår.

² Alla förslag (och motioner) skall behandlas av förbundsstyrelsen innan de tas upp i förbundsmöteshandlingarna.



STADGAR FÖR SVERIGES MODELLFLYGFÖRBUND (SMFF)

23 § Ärenden vid ordinarie förbundsmöte

Vid ordinarie förbundsmöte skall följande ärenden behandlas och protokollföras:

- a) Mötets öppnande.
- b) Val av ordförande och sekreterare för mötet.
- c) Val av två justeringsmän att jämte ordföranden justera mötets protokoll.
- d) Val av två personer som jämte justeringsmännen är rösträknare.
- e) Fråga om förbundsmötet är stadgeenligt utlyst.
- f) Fastställande av röstlängd.
- g) Förbundets verksamhetsberättelse för det senaste verksamhetsåret.
- h) Förbundets ekonomiska berättelse för det senaste räkenskapsåret.
- i) Revisorernas berättelse över styrelsens förvaltning under det senaste verksamhets-/räkenskapsåret.
- j) Fråga om ansvarsfrihet för styrelsen för den tid revisionen avser.
- k) Behandling av förslag till mötet.
- l) Behandling av motioner till mötet.
- m) Fråga om arvoden för styrelsen.
- n) Fastställande av verksamhetsplan och budget för innevarande verksamhets-/räkenskapsår.
- o) Fastställande av avgifter till förbundet för det nästkommande verksamhetsåret.
- p) Val av ledamöter och suppleant i förbundsstyrelsen för respektive ledigblivna poster.
- q) Fastställande av underområden inom respektive verksamhetsområde.
- r) Val av ledamöter i verksamhetsområden och underområden.
- s) Val av revisorer och revisorssuppleanter för respektive ledigblivna poster.
- t) Val av ledamöter i valberedningen.
- u) Val av ledamot och suppleant att ingå i FSF:s valberedning.
- v) Övriga frågor.

Övriga frågor får inte ge anledning till beslut utan skall hänskjutas till lämplig instans för vidare handläggning.

Justerat protokoll bör vara offentliggjort inom 60 dagar efter avslutat möte.

24 § Extra förbundsmöte

Extra förbundsmöte utlyses av förbundsstyrelsen då den finner det nödvändigt, eller då minst 1/5 av anslutna röstberättigade klubbar eller registrerade medlemmar begär det. Extra förbundsmöte skall också utlysas då revisorerna begär det. Kallelse jämte föredragningslista skall utsändas till anslutna klubbar skriftligen senast 14 dagar före mötet. Vid extra förbundsmöte får endast de ärenden som angetts i föredragningslistan avgöras. Justerat protokoll skall vara offentliggjort inom 30 dagar efter avslutat möte.



STADGAR FÖR SVERIGES MODELLFLYGFÖRBUND (SMFF)

25 § Revision

För granskning av modellflygförbundets räkenskaper och förvaltning väljer förbundsstämman två revisorer jämte personlig suppleant. Revisorerna väljs för en mandatperiod på två år. En revisor jämte personlig suppleant väljes årligen.

Revisorerna har rätt att fortlöpande ta del av förbundets handlingar som de anser nödvändiga för fullgörandet av sitt uppdrag.

Revisorerna skall granska styrelsens förvaltning och räkenskaper för det senaste verksamhets- och räkenskapsåret samt till förbundsstyrelsen överlämna revisionsberättelse senast fyra veckor före förbundsmötet.

Kapitel 3 Förbundsstyrelse

26 § Sammansättning

Förbundsstyrelsen består av ordförande, sekreterare och kassör samt respektive verksamhetsområdeschef enligt §2. Därtill kommer en suppleant för ordförande, sekreterare och kassör samt verksamhetsområdeschefernas separat valda personliga suppleanter.

Ledamöterna i förbundsstyrelsen väljs för en mandattid av två år. Minst två ledamöter väljs årligen.

Förbundsstyrelsen får adjungera ledamöter till sig. Sådan ledamot har förslags- och yttranderätt men inte rösträtt. Förbundsstyrelsen kan utse arbetsutskott inom sig (AU), vars sammanträden skall protokollföras.

27 § Sammanträden och beslutsmässighet

Förbundsstyrelsen skall sammanträda minst en gång varje kvartal. Ledamot i förbundsstyrelsen kan kalla till extra sammanträde.

Förbundsstyrelsen är beslutsmässig då minst 4 ledamöter är närvarande. Vid lika röstetal har ordföranden utslagsröst.

28 § Förbundsstyrelsens uppgifter

Förbundsstyrelsen är beslutande och verkställande organ i övergripande och för förbundets verksamhetsområden gemensamma frågor som:

- kontakt med nationella och internationella myndigheter och organisationer
- övergripande ekonomiska och administrativa frågor
- säkerhets- och miljöfrågor
- verka för modellflygets positiva utveckling inom landet och gentemot utlandet samt tillvarata förbundets intressen
- övervaka efterlevnaden av dessa stadgar och övriga av förbundet utfärdade bestämmelser
- förelägga förbundsmötet förslag till budget
- handha och ansvara för förbundets medel



STADGAR FÖR SVERIGES MODELLFLYGFÖRBUND (SMFF)

Förbundsstyrelsen skall vidare:

- Verkställa förbundsmötets beslut
- Välja representant jämte suppleant till FSF:s styrelse
- Svara för kontakter och samråd med de organisationer förbundet är anslutet till eller samarbetar med, samt utse representanter
- Föra protokoll över sina sammanträden
- Handha och ansvara för att försäkring finns för SMFF:s medlemmar för sådana aktiviteter som avser deras modellflygverksamhet

29 § Förbundsstyrelsens arbetsår

Förbundsstyrelsens arbetsår omfattar tiden från ordinarie förbundsmöte t.o.m. nästa ordinarie förbundsmöte.

Kapitel 4 Verksamhetsområden

30 § Sammansättning

Verksamhetsområdena leds av en områdesledning bestående av:

Verksamhetsområdeschef, vice verksamhetsområdeschef samt sekreterare.

Vice verksamhetsområdeschef är tillika verksamhetsområdeschefs personliga suppleant i styrelsen.

Verksamhetsområdet kan organiseras i underområden (UO) som skall bestå av minst två personer.

31 § Sammanträden

Verksamhetsområdesledningen skall sammanträda minst en gång per år.

32 § Uppgifter

Verksamhetsområden svarar för verksamheten inom respektive område.

Verksamheten innefattar följande:

- Tävlingsverksamhet
- motionsflygning
- utbildning
- rekrytering
- public relations
- finansiering av egna verksamheten genom egenavgifter som behålles inom verksamhetsområdet

Verksamhetsområdet skall vidare:

- Upprätta och utvärdera verksamhetsplan för underområden
- Föra protokoll över sina sammanträden.

33 § Underområden

Underområdet:

- skall följa upprättad verksamhetsplan och rapportera utfallet.
- har förslagsrätt till verksamhetsområdesledningen.
- skall föra protokoll över sina möten



STADGAR FÖR SVERIGES MODELLFLYGFÖRBUND (SMFF)

Kapitel 5 Företrädare

34 § Firmateckning

Förbundets styrelse utser firmatecknare.

Kapitel 6 Valberedning

35 § Sammansättning

Valberedningen består av ordförande och fyra övriga ledamöter. Den sammanträder när antingen ordföranden eller minst två av de övriga ledamöterna så begär. Respektive verksamhetsområde skall representeras av minst en person.

36 § Uppgifter

Valberedningen skall senast två månader före årsmötet tillfråga dem, vilkas mandattid utgår i samband med förbundsmötet, om de vill kandidera för nästa mandattid. Senast fyra veckor före förbundsmötet skall valberedningens förslag vara förbundsexpeditionen tillhanda för införande/distribution med förbundsmöteshandlingarna.

Kapitel 7 Klubbbar

37 § Modellflygklubb

Modellflygklubb skall inom sitt verksamhetsområde arbeta i enlighet med förbundets målsättning. Som modellflygklubb räknas:

- fristående klubb, som bildas av och för modellflygintresserade medlemmar
- sektion, gren, grupp eller annan liknande sammanslutning, som består av modellflygintresserade medlemmar inom annan organisation

Modellflygklubb skall vid inträde ha minst 5 medlemmar. Som medlemmar räknas de som betalt fastställd medlemsavgift till klubben och som registrerats i SMFF. Alla medlemmar, som bedriver modellflygverksamhet, skall registreras av klubben i förbundet.

Modellflygklubb skall följa inlämnade och godkända stadgar eller RF normalstadga för föreningar. Modellflygklubb skall utse en säkerhetschef, som är väl insatt i säkerhetsfrågor.

38 § Avgifter och rapporter

Avgifter till förbundet fastställs av förbundsmötet.

Anslutna klubbar skall lämna de rapporter som förbundsmötet beslutar eller förbundsstyrelsen bestämmer.

39 § Distriktsorganisationer

Regionalt organiseras flygsportens verksamhet i specialdistriktsförbund.



STADGAR FÖR SVERIGES MODELLFLYGFÖRBUND (SMFF)

Kapitel 8 Giltighet

40 § Stadgetolkning

Uppstår tvist om tolkningen av dessa stadgar hänskjuts frågan till nästkommande förbundsmöte, eller avgörs i trängande fall av FSF:s styrelse. Om fall förekommer som inte förutsetts i stadgarna avgörs dessa av styrelsen.

41 § Stadgarnas giltighet

Dessa stadgar har antagits vid modellflygförbundets årsmöte i Sollentuna den 1 april 2006

Revideringar har skett vid: